

TEDD  
TÜRK EĞİTİM  
DEĞERLENDİRMELERİ DERGİSİ

# TEDD

TÜRK EĞİTİM DEĞERLENDİRMELERİ DERGİSİ



MEDİPOL  
UNV-YAYIN  
MEDİPOL ÜNİVERSİTESİ  
YAYINLARI

---

TÜRK EĞİTİM DEĞERLENDİRMELERİ DERGİSİ  
THE JOURNAL OF TURKISH EDUCATIONAL REVIEW

e-ISSN: 2822-5740

Güz/Aralık 2023 Sayı: 4 Cilt: 4

Fall/December 2023 Issue: 4 Volume: 4

---

**Sahibi / Owner**

İstanbul Medipol Üniversitesi adına /  
On behalf of Istanbul Medipol University  
Prof. Dr. Ömer CERAN

**Baş Editör / Editor in Chief**

Prof. Dr. Servet BAYRAM

**Editör / Editor**

Doç. Dr. Nadire Gülçin YILDIZ

**Yardımcı Editörler / Co-Editors**

Doç. Dr. Mehdi SOLHİ

**Dil Editörleri / Language Editors**

Doç. Dr. Asude ÖZDEMİR

Dr. Öğr. Üye. Sena GÜME

Dr. Öğr. Üye. Yelda YILDIZ ÖNAL

**Sekreteryaya / Secretary**

Arş. Gör. Feyzanur BÜLBÜL

Arş. Gör. Zeynep ARSLAN

**İstatistik Editörü / Statistics Editor**

Doç. Dr. Mehdi SOLHİ

Arş. Gör. Sümeyye Eliz BURHAN

**İletişim / Correspondance**

İstanbul Medipol Üniversitesi

Kavacık Güney Yerleşkesi

Göztepe Mah. Atatürk Cad. No: 40/16

34815 Beykoz/İstanbul

**Yayın Koordinatörü /**

**Publications Coordinator**

Bürin YILDIZTEKİN

**Sanat Direktörü / Art Director**

Levent KARABAĞLI - Medicomia

**Grafik-Tasarım / Graphic-Design**

Medicomia

**Hakem Kurulu / Reviewer Board**

Prof. Dr. Servet BAYRAM

Doç. Dr. Aslı Burçak TAŞÖREN

Doç. Dr. Aynur KESEN MUTLU

Doç. Dr. Ferah ÇEKİCİ

Doç. Dr. Mefharet VEZİROĞLU ÇELİK

Doç. Dr. Metin KAYA

Doç. Dr. Ülkü TOSUN

Dr. Öğr. Üye. Adviye Pınar

KONYALIOĞLU

Dr. Öğr. Üye. Aslin ARSLANOĞLU ÖSER

Dr. Öğr. Üyesi Cemil Gökhan KARACAN

Dr. Öğr. Üyesi Damla SÖNMEZ

Dr. Öğr. Üye. Esra YEMENLİ

Dr. Öğr. Üyesi Faika Yelda ACARBAY

Dr. Öğr. Üye. Figen BOZKUŞ

Dr. Öğr. Üye. Hüseyin KOCAMAN

Dr. Öğr. Üye. İlker ALTUNBAŞAK

Dr. Öğr. Üye. İlknur EĞİNLİ

Dr. Öğr. Üye. Işık SABIRLI ÖZTUŞ

Dr. Öğr. Üye. Melike ŞAHİN

Dr. Öğr. Üyesi Melisa KARAKAYA

ÖZTÜRK

Dr. Öğr. Üye. Özge ÖZLÜ ÜNLÜ

---

Liste, ünvan ve isme göre alfabetik olarak sıralanmıştır.

*The list is alphabetical by title and name.*

---

|          |  |
|----------|--|
| <b>1</b> | Narsisizmin İki Yüzü: Büyükleme ve Kırılgan Narsisizmin Gelişimsel Temelleri Üzerine Bir Gözden Geçirme<br>The Two Faces of Narcissism: A Review on the Developmental Foundations of Grandiose and Vulnerable Narcissism<br>Havvanur Akyol Kol, İstanbul Medipol Üniversitesi                        |
| <b>2</b> | Matematiksel Soyutlama ve Problem Çözme Dinamikleri: Matematik Öğretmen Adaylarının Performansları<br>Mathematical Abstraction and Problem Solving Dynamics: Pre-service Mathematics Teachers' Performances<br>Zeynep Arslan, İstanbul Medipol Üniversitesi - Hasan Ünal, Yıldız Teknik Üniversitesi |
| <b>3</b> | Kalkınma Planları Çerçevesinde Eğitim Politikalarının Değerlendirilmesi<br>Evaluation of Education Policies within the Framework of Development Plans<br>Arif İnanç, Yıldız Teknik Üniversitesi  |
| <b>4</b> | İhanet Travmasının Psikodinamikleri ve Terapötik Yaklaşımlar<br>Psychodynamics of Betrayal Trauma and Therapeutic Approaches<br>Servet Bayram, İstanbul Medipol Üniversitesi   |
| <b>5</b> | Kimliği Kendi Değerlerimizle Anlamak ve Anlamlandırmak<br>Understanding and Making Sense of Identity with Our Own Values<br>Sami Şener, İstanbul Medipol Üniversitesi  |

# İçindekiler / Content

|  |    |
|--|----|
| Narsisizmin İki Yüzü: Büyüklenmeci ve Kırılgan Narsisizmin Gelişimsel Temelleri Üzerine Bir Gözden Geçirme<br><i>The Two Faces of Narcissism: A Review on the Developmental Foundations of Grandiose and Vulnerable Narcissism</i> ..... | 6  |
| Havvanur Akyol Kol, İstanbul Medipol Üniversitesi  |    |
| Matematisel Soyutlama ve Problem Çözme Dinamikleri: Matematik Öğretmen Adaylarının Performansları<br><i>Mathematical Abstraction and Problem Solving Dynamics: Pre-service Mathematics Teachers' Performances</i> .....                  | 30 |
| Zeynep Arslan, İstanbul Medipol Üniversitesi - Hasan Ünal, Yıldız Teknik Üniversitesi  |    |
| Kalkınma Planları Çerçevesinde Eğitim Politikalarının Değerlendirilmesi<br><i>Evaluation of Education Policies within the Framework of Development Plans</i> .....   | 47 |
| Arif İnanç, Yıldız Teknik Üniversitesi   |    |
| İhanet Travmasının Psikodinamikleri ve Terapötik Yaklaşımlar<br><i>Psychodynamics of Betrayal Trauma and Therapeutic Approaches</i> .....  | 55 |
| Servet Bayram, İstanbul Medipol Üniversitesi   |    |
| Kimliği Kendi Değerlerimizle Anlamak ve Anlamlandırmak<br><i>Understanding and Making Sense of Identity with Our Own Values</i> .....  | 71 |
| Sami Şener, İstanbul Medipol Üniversitesi  |    |

# Narsisizmin İki Yüzü: Büyüklenmeci ve Kırılgan Narsisizmin Gelişimsel Temelleri Üzerine Bir Gözden Geçirme

Havvanur AKYOL KOL<sup>1</sup>

Citation : Akyol Kol, H. (2023). Narsisizmin iki yüzü: Büyüklenmeci ve kırılgan narsisizmin gelişimsel temelleri üzerine bir gözden geçirme. *Türk Eğitim Değerlendirmeleri Dergisi*, 4(4), 6-29.

Received : 07.08.2023

Accepted : 07.11.2023

Published : 31.12.2023

Publisher's Note : Istanbul Medipol University stays neutral with regard to any jurisdictional claims.

Copyright : © 2023 by the authors. Submitted for possible open access publication under the terms and conditions of the DergiPark.

## Özet

Popüler bir kavram olan narsisizm, karmaşık doğası gereği çeşitli şekillerde tanımlanmakta ve belli özelliklerine göre büyüklenmeci ve kırılgan narsisizm olarak sınıflandırılmaktadır. Büyüklenmeci narsisizm kişinin benzersiz olduğuna inanarak kendi benliğini öne çıkarması, ilişkilerinde teşhirci ve sömürücü davranışlar sergilemesi olarak ifade edilirken; kırılgan narsisizm kişinin öz-yeterlik algısına yönelik olumsuz inançları ve çekingen davranışlar ile karakterizedir. "Mental Bozuklukların Tanısal ve Sayımsal Ölçütleri El Kitabı" olan DSM-5'te patolojik narsisizm olgusu yalnızca büyüklenmeci narsisizm ile açıklanırken; kırılgan narsistik özellikler ihmal edilmektedir. Son dönemlerde, narsisizmin her iki boyutunu da içeren araştırmalar bu açıdan büyük bir önem kazanmaktadır. Bununla beraber, narsisizmin etiyojisini konu alan araştırmalarda çevresel faktörler çerçevesinde açıklanan ebeveyn-çocuk ilişkileri, travma yaşantısı ve erken çocukluk deneyimleri öne çıkmaktadır. Son yıllarda narsisizmin biyolojik ve genetik temellerini ortaya çıkaran araştırma sonuçları dikkat çekici düzeyde artmaktadır. Bu gözden geçirme makalesinde, patolojik

<sup>1</sup> Arş. Gör., İstanbul Medipol Üniversitesi, Eğitim Fakültesi. havvanur.akyol@medipol.edu.tr;  
ORCID No: 0000-0002-9237-3650.

narsisizmin gelişimsel temellerini incelemek amaçlanmıştır. Bu doğrultuda uluslararası alanyazındaki büyüklenmeci ve kırılan narsisizmin gelişiminde rol oynayan ebeveyn tutumları, travma geçmişi, bağlanma biçimi, erken dönem uyumsuz şemaları gibi çevresel ve sosyal faktörlerle beraber; biyolojik mizaç ve kalıtımı kapsayan biyolojik faktörleri konu alan çalışmalar incelenmiştir. Son olarak narsisizmin gelişimsel temelleri tartışılarak, ülkemizde bu konuda yapılabilecek olan araştırmalara öneriler sunulmuştur.

**Anahtar Kelimeler:** Büyüklenmeci narsisizm, kırılan narsisizm, narsisizmin temelleri, ebeveyn tutumları, biyolojik mizaç, genetik faktörler

# The Two Faces of Narcissism: A Review on the Developmental Foundations of Grandiose and Vulnerable Narcissism

## Abstract

Narcissism, a popular concept, is defined in various ways due to its complex nature and is classified as grandiose narcissism and vulnerable narcissism based on certain characteristics. Grandiose narcissism is expressed as the person's belief that he/she is unique, emphasizing his/her own self and exhibiting exhibitionist and exploitative behaviors in relationships, while vulnerable narcissism is characterized by negative beliefs about self-efficacy and avoidant behaviors in social relationships. In DSM-5, the "Diagnostic and Statistical Manual of Mental Disorders", the phenomenon of pathological narcissism is explained only with grandiose narcissism, while vulnerable narcissism is disregarded. In recent years, studies that include both dimensions of narcissism have gained significant importance in this respect. In addition, research on the etiology of narcissism emphasizes parent-child relationships, trauma, and early childhood experiences, which are explained within the framework of environmental factors. In recent years, there has been a remarkable increase in research on the biological and genetic basis of narcissism. This literature review aims to examine the developmental foundations of pathological narcissism. In this regard, environmental factors such as parental attitudes, trauma history, attachment style, and early maladaptive schemas, which play a role in the development of grandiose and vulnerable narcissism were examined. Subsequently, studies addressing biological factors, including biological temperament, and heritability have been reviewed. Finally, the developmental basis of narcissism is discussed, and suggestions are presented for future research on this subject in our country.

**Keywords:** Grandiose narcissism, vulnerable narcissism, etiology of narcissism, parental attitudes, biological temperament, genetic factors



## 1. Giriş

Son dönem psikoloji alan yazınında popüler bir kavram olarak karşımıza çıkan narsisizm, “kişinin kendi fiziksel görünümüne ve yeteneklerine aşırı hayranlık duyması” olarak tanımlanmaktadır (Cambridge, 2023). Twenge ve Campbell (2010) narsisizmi, modern toplumlarda hızla yayılan ve ruh sağlığını tehdit eden bir fenomen olarak ele almakta; narsisizmi ‘asrın vebası’ olarak ifade etmektedir. Narsisizm kavramı modern psikoloji bilimi içerisinde bugünkü popülerliğine ulaşmadan önce ilk olarak Havelock Ellis (1898) tarafından ele alınmıştır. Ellis (1898) ‘Oto-erotizm’ isimli kitabında narsisizm kavramının temellerinin Yunan mitolojisinde yer alan genç ve yakışıklı Narkissos isimli bir avcıya dayandığını ifade etmiştir. Kendisine âşık olanları reddeden Narkissos, bir gün su içmek için nehre eğildiğinde yansıması olarak kendisini görür. Görüntüsü karşısında büyülenen Narkissos, hiç kimseye karşı duymadığı hayranlığı kendisine duymuş ve kendisine âşık olmuştur. Bu büyülmüş aşk Narkissos’u yok etmiş ve ömrünü yalnızca kendi görüntüsünü seyrederek umutsuzca tüketmiştir.

Narsisizm, bireyin kendi benliğini yüceltmesi ve kişilerarası ilişkilerde empati yoksunluğu olarak ifade edilmektedir (Miller vd., 2021; Twenge ve Campbell, 2010). Benliğin gerçekçi olmayan aşırı derecede yüceltilmesi, başkalarına karşı büyülenme ve kibirli davranışlar ile kendini göstermektedir (Campbell ve Foster, 2011). Narsisizm aynı zamanda kişinin kendisini her koşulda haklı görmesi, başkalarından üstün kabul etmesi ve diğerleri tarafından ‘özel’ kabul edilme arzusu olarak da ifade edilebilir (Kohut, 1966; Levy vd., 2011).

Narsisizmi gelişimin doğal bir sonucu olarak kabul eden görüşlerle birlikte patolojik bir olgu olarak kabul eden yaklaşımlar da bulunmaktadır. Kişinin benliği ile uyum içerisinde yaşamını sürdürebilmesi için gerekli düzeyde özgüvene sahip olması gerekmektedir; bu düzeyin sağlıklı narsisizm sınırları içerisinde olduğu düşünülmektedir (Rozenblatt, 2002). Bununla beraber, benliğin abartılı bir şekilde yüceltilmesi kişinin gerçeklikle bağlantısının kopmasına ve davranışsal olarak patolojik kabul edilen narsistik kişilik özellikleri sergilemesine yol açabilir (Cain, Pincus ve Ansell, 2008). Patolojik olarak kabul edilen narsisizm olgusu, DSM-5 (Ruhsal Bozuklukların Tanısal ve İstatistiksel El Kitabı)’te kişilik bozuklukları kategorisi altında ele alınmaktadır (APA, 2013).

Bu çalışmada narsisizmin birbiriyle ilişki olan ancak birbirinden zıt özellikleri de içinde barındıran büyülenme ve kırılabilir boyutları incelenmektedir. Konu ile ilgili alan yazın incelendiğinde patolojik narsisizmin daha çok büyülenme boyutuyla ilgilendiği, kırılabilir boyutunun ise ihmal edildiği görülmektedir (Cain vd., 2008; Miller vd, 2021). Öyle ki, “Mental Bozuklukların Tanısal ve

Sayımsal Ölçütleri El Kitabı” olan DSM-5 (APA, 2013)’te patolojik narsisizm büyüklenmeci narsistik özellikler ile sınırlandırılmış; kırılğan narsisizme ilişkin tanı kriterlerine yer verilmemiştir. Hem klinik ortamda hem de yapılan araştırmalarda narsisizmin her iki boyutuna da yer verilmesi ancak son yıllarda mümkün olmuş; bu bakımdan çok fazla eleştirilmiştir (Pincus ve Lukowitsky, 2010; Eldoğan, 2016).

Narsisizmin artan popülerliği, etiyojisini konu alan ve erken dönem müdahale yollarını içeren çalışmaları da beraberinde getirmektedir. Yapılan çalışmalarda, narsisizmi ortaya çıkaran etmenlerin başında kişinin yaşamının erken dönemlerinde ebeveynleri ile kurduğu ilişkiyi ve karşılanmayan ihtiyaçlarını öne çıkaran psikanalitik yaklaşımların baskın bir etkisi olduğu görülmektedir (Kernberg, 1970; Kohut, 1966). Bununla beraber, son dönemlerde mizaç ve genetik faktörler gibi narsisizmin biyolojik temelleri üzerinde duran araştırmalar da yapılmaktadır (Coolidge vd., 2001; Thomaes vd., 2009; Holtzman ve Donnellan, 2015; Luo ve Cai, 2018). Ülkemizde narsisizmin hem çevresel hem de genetik faktörlerle ilişkili olarak ortaya çıkabileceğini ortaya koyan çalışmalar ise oldukça kısıtlıdır. Bu çalışmanın amacı, alanyazındaki bu eksikliği gidermeye katkı sağlamak ve büyüklenmeci ve kırılğan narsisizmi ortaya çıkaran hem çevresel hem de biyolojik faktörleri bir araya getirerek araştırmacılara bütüncül bir bakış açısı sunmaktır.

## **2. Literatür Tarama**

Bu çalışma, literatür taraması yöntemine dayanan nitel bir gözden geçirme çalışmasıdır. Araştırma kapsamında, ilgili alanyazın anahtar kelimeler aracılığıyla detaylı biçimde incelenmiş; benzer içerikteki araştırma bulguları bir araya getirilerek narsisizmin büyüklenmeci ve kırılğan olmak üzere iki boyutlu yapısının biyolojik ve çevresel olarak gelişimsel temelleri ele alınmıştır.

### **2.1. Narsisizm kavramı**

Narsisizm kavramını ilk olarak Ellis (1898) ‘Eto-erotizm’ ismini verdiği kitabında kullanmış; narsisizmi kişinin libidinal dürtülerini kendi benliğine yöneltmesi olarak tarif etmiştir. Eto-erotizm benliğin cinsel bir nesne olarak kabul edilmesidir ve narsisizm olgusunda kişi benliğini cinsel bir nesne olarak görmektedir (Ellis, 1898). Bu görüş üzerine psikanalitik yaklaşımı benimseyen kuramcılar narsisizm ile yakından ilgilenmeye başlamış; Freud’un (1914) ‘Narsisizm Üzerine Bir Giriş’ isimli makalesi büyük ilgi ile karşılanmıştır. Narsisizmin kişilik bozuklukları çerçevesinde ele alınmasında özellikle nesne ilişkileri (Kernberg, 1970, 2012) ve Kendilik psikolojisi (Kohut, 1966, 2020) kuramlarının katkısı büyük olmuştur.

Freud (1914) narsisizmi, bireyin kendisine abartılı düzeyde hayranlık duyması ve çevresine karşı benmerkezci davranışlar sergilemesi olarak tanımlamaktadır. Freud (1932) saldırgan, bağımsız, yakın ilişki kurmaktan kaçınan ve sevme kapasitesi düşük olan kişileri tanımlamak için ‘narsistik libidinal tür’ kavramını kullanmıştır. Bununla birlikte, narsisizm karmaşık bir olgudur ve hem sağlıklı hem de patolojik olarak tanımlanabilir. Freud (1914) bu ayrımı birincil ve ikincil narsisizm olarak tarif etmektedir. Birincil narsisizm çocuğun gelişimin erken dönemlerinde benliğini dış dünyadan ayıramamasının bir sonucu olarak libidinal enerjisini kendi benliğine yöneltmesidir. İkincil narsisizm ise bireyin çevresinde libidosunu aktaracağı sevgi nesnesini bulamaması sonucunda bu enerjiyi kendi benliğine yöneltmesidir. Birincil narsisizm gelişimin doğal bir parçası olarak kabul edilirken, ikincil narsisizm patolojik olarak tanımlanmıştır (Freud, 1914; akt. Demirci ve Ekşi, 2017).

Horney’a (2007) göre narsisizm çocuklukta yaşanan korkular ve duygusal yoksunluklar sonucunda ortaya çıkan nevrotik bir eğilim olarak ifade edilmektedir. Çocukluk çağında yaşanan sorunlu ilişkiler, kişinin benliğini şişirerek beğenilme ve ilgi ihtiyacını telafi etmesi ile sonuçlanır. Kişi kendisi hakkında gerçekdışı imgeler yaratarak benliğine yabancılaşır. Narsistik eğilimi olan bireylerin özünde kendilerini ve başkalarını sevmeye kapasiteleri ise çok düşüktür (Horney, 2007).

İlerleyen dönemlerde, Kernberg (1975) narsisizm kavramını nesne ilişkileri kuramı ile gelişimsel açıdan incelemiş ve temellerinin erken dönem ebeveyn-çocuk ilişkilerine dayandığını ifade etmiştir. Ebeveynleri ile duygusal yakınlık kuramayan çocuğun dış dünyaya karşı güven duygusu sarsılmakta ve çevresine karşı temkinli bir tutum göstermektedir (Kernberg, 1970). Bireyin dış dünyaya olan mesafeli duruşu enerji ve ilgisini güvenilebilir yegâne kaynak olarak kendisine yöneltmesi ile sonuçlanır ve böylece narsistik kişilik yapılanması oluşmaya başlar (Kernberg, 1970). Narsistik eğilimlere sahip olan bu kişiler, enerjilerini kendi kendine yetebilmeye ve yakın ilişkiler kurmaktan kaçınmaya harcarlar (Kernberg, 1999). Kendilik psikolojisi kuramını geliştiren Kohut (1966, 2020)’a göre narsisizm, gelişimin gerekli bir aşaması ve yaratıcılığın kaynağı olarak ifade edilmektedir. Sağlıklı bir gelişim süreci için kişi belli düzeyde narsistik özellikler göstermektedir, ancak gelişimde yaşanan bir duraksama patolojik narsisizme zemin hazırlayabilir (Kohut, 1966). Narsisizmin boşluk duygusu ve depresyona yol açan bir tarafının da olduğunu ifade eden Kohut (2020), klinik anlamda narsistik kişilik bozukluğundan söz ederken narsisizmi kişinin “benlik yapısındaki temel kusur” olarak ifade etmektedir.

Narsisizm, bireyin kendisini abartılı düzeyde beğenmesi, kibirli ve saldırgan davranışlar sergileyerek çevresindekilere karşı duyarsızlaşması olarak ifade edilmektedir (Cooper ve Ronningstam, 1992). Türkçe'ye "özseverlik" olarak çevrilen narsisizm, kişinin bencilce kendi egosunu diğerlerinin üzerine koyması (Miller vd., 2021); teşhirci ve benmerkezci davranışlarda bulunması (Twenge ve Campbell, 2010); başkalarının ilgi ve övgüsüne yoğun bir ihtiyaç duyulması (Akhtar ve Thompson, 1982) olarak tanımlanmaktadır.

Narsistik özellik gösteren bireyler, kendilerini çevresindekilere göre daha üstün konumlandıkları için diğerleri üzerinde hak sahibi olduklarına inanırlar (Campbell ve Foster, 2011). Bu durum kendi çıkarları doğrultusunda çevresindekileri sömürme davranışı ile sonuçlanır (Wink, 1991). Narsist bireyler için diğer insanların tercih ve duygularının bir önemi yoktur (Karaaziz ve Erdem Atak, 2013).

Kişilerarası ilişkilerde empatiden yoksun ve benmerkezci biçimde davranan narsist bireyler, diğer insanlara karşı büyülenmeci bir tutumla yaklaşırlar (Levy vd., 2011). Dışarıdan bakıldığında yüksek özgüvenli görünürler ve dış dünyaya kendinden emin, çok güçlü olduklarına dair mesajlar verirler (Kohut, 1972). Bununla beraber, narsistik eğilime sahip bireylerin en büyük beklentisi herkes tarafından hayranlık kazanmaktır (Campbell ve Foster, 2011; Twenge ve Campbell, 2010). Çevresinden gelecek olan övgü, iltifat ve onaya çok büyük bir ihtiyaç duyan narsist bireyler, bu beklentileri gerçekleşmediğinde ise yoğun bir duygusal bunalım yaşayabilmektedir (Campbell ve Foster, 2011).

İlgili literatürün gelişmesi ile birlikte, narsisizm kavramı farklı şekillerde tanımlanmış ve çeşitli boyutları ile incelenmeye başlamıştır. Narsisizm en temelde sağlıklı ve patolojik özellikleri bakımından değerlendirilmekte ve bu ayrıma göre çeşitli boyutları ile ele alınmaktadır. Narsisizmin bu karmaşık yapısı klinik psikoloji, sosyal psikoloji ve kişilik psikoloji gibi çeşitli alanlarda incelenen önemli bir kavram haline getirmektedir (Miller vd., 2021).

## **2.2. Normal ve patolojik narsisizm**

Narsistik gereksinimler olarak ifade edilen sevilme, beğenilme ve takdir görme her insanın yaşamında ihtiyaç duyabileceği temel ihtiyaçlar olarak kabul edilmektedir (Karaaziz ve Erdem Atak, 2013). Bu gereksinimlerin düzeyi ve karşılama biçimine göre narsisizmin normal ve patolojik olarak sınıflandırıldığı görülmektedir. Narsisizmin sağlıklı olarak kabul edildiği görüşe göre, benliğe ilişkin olumlu algı bireyin öznel iyi oluşunu artırmaktadır. Bireyin çevresi ve kendi benliği ile uyum içerisinde olabilmesi için ihtiyaç duyduğu özgüven, kişinin hayattaki amaçlarına ulaşmasına yardımcı olur (Rozenblatt, 2002;

Watson vd., 1995). Bu bağlamda ele alındığında, normal düzeyde narsisizm özellikleri göstermek sağlıklı ve benlik için koruyucu bir faktör olarak kabul edilmektedir (Pincus ve Lukowitsky, 2010; Watson vd., 1995).

Sağlıklı (normal) narsisizm olgusunda, kişinin gelişme ve üretme kapasitesini artırması ve öz-saygısını (Watson vd., 1995) olumlu yönde etkilemesi üzerinde durulur (Pincus ve Lukowitsky, 2010). Normal narsisizm eğilimi gösteren kişiler kendileri ile ilgili olumlu algılara sahipken; aynı zamanda çevresine karşı empatik de yaklaşabilmektedir (Pincus and Lukowitsky, 2010). Bununla beraber, normal narsisizm bireyin sorunlarla başa çıkma ve yaratıcılık becerilerini de güçlendirmektedir (Raskin, 1980).

Narsisizmin patolojik olarak sınıflandırıldığı özellikleri incelendiğinde, bireyin gerçekdışı biçimde kendi benliğini yüceltmesi; sosyal ilişkilerini olumsuz etkileyecek düzeyde benmerkezci ve empatiden yoksun olması görülmektedir (Kernberg, 1999; Akhtar ve Thompson, 1982). Patolojik narsisizme sahip olan bireyler çevreden alacakları olumlu geri bildirimde muhtaçtır ve bu ihtiyacını karşılayamadığı koşullarda öznel iyi oluşunu tehdit eden zorluklarla karşılaşır (Rozenblatt, 2002; Watson vd., 1995).

Kernberg (2012), patolojik narsisizmi benmerkezilik, üstünlük hissi ve patolojik biçimde kendine hayran olma olarak ifade etmektedir. Bununla beraber, patolojik narsisizm teşhircilik, büyülenme, saldırganlık ve aşırı hırslı davranışlar ile kendini gösterir (Kernberg, 2014). Kohut'un (2020) tanımına göre ise patolojik narsisizm bireyin kırılabilir yapısına, boşluk hissine ve depresif duygu durumuna dayanır.

Yapılan çalışmalarda patolojik narsisizmin belli özelliklere göre çeşitli şekillerde sınıflandırıldığı görülmektedir (Cain vd., 2008). Bursten (1973), narsisizmi manipülatif, paranoid, arzulayan ve fallik narsisizm olmak üzere dört kategoride tanımlamaktadır. Bursten'in (1973) sınıflandırması bireyin öz-saygı düzeyi ile kendisi ve diğer nesne olan ilişkisini düzenleme becerisine dayanmaktadır. Manipülatif narsisizmde birey diğerlerini kandırma ve yalan söyleme eğilimine sahipken; paranoid narsisizmde dış dünyaya yönelik yoğun şüphe ve öfke duygusu görülmektedir. Arzulayan narsisizm kişinin talep eden ve diğerlerinden alma eğilimine sahip olması öne çıkarken; fallik narsisizmde teşhirci ve saldırgan özellikler dikkat çekmektedir (Bursten, 1973; akt. Eldoğan, 2016). Kohut ve Wolf (1978) ise diğer kuramcılardan farklı olarak narsisizmin yalnızca büyülenme ve anti-sosyal eğilimine vurgu yapmak yerine; kişinin öz-yeterliği ile ilişkili sorunları da narsisizm kapsamında ele almıştır. Narsisizm olgusu, kişinin kendisine yönelik yetersizlik duygusu ve kaçınan davranışları ile kendini gösterebilmektedir (Kohut ve Wolf, 1978).

Narsisizmin patolojik boyutuna ilk olarak DSM-III (Ruhsal Bozuklukların Tanısal ve İstatistiksel El Kitabı)'te yer verilmiştir. DSM-III (APA, 1980) ve sonraki sürümlerinde Eksen II bozuklukları arasında kabul edilen narsisizm, en güncel baskı olan DSM-5'te (2013) 'Narsistik Kişilik Bozukluğu' kategorisi altında ele alınmaktadır. DSM-5'e göre narsistik kişilik bozukluğunun tanı kriterleri arasında; kendisi hakkında büyülenmeci duygulara sahip olma, 'özel' olduğuna inanma, çevresinden hayranlık bekleme, sosyal ilişkilerde empatiden yoksunluk ve sömürücü davranışlarda bulunma gibi özellikler yer almaktadır (APA, 2013).

Son dönemlerde narsisizmin "açık/büyülenmeci" ve "örtük/kırlgan" olmak üzere birbirine zıt özellikleri içeren iki farklı boyutu olduğu üzerinde durulmaktadır (Dickinson ve Pincus, 2003; Rose, 2002; Wink, 1991). Narsisizmin patolojik yönü incelenirken, yalnızca büyülenmeci özelliklerin öne çıkması ve en güncel baskı olan DSM-5'te (2013) tanı kriterlerinin sadece büyülenmeci narsisizm ile sınırlandırılarak kırlgan narsistik özelliklere yer verilmemesi eleştirilmektedir (Cain vd., 2008; Eldoğan, 2016; Miller vd., 2021; Pincus ve Lukowitsky, 2010). Birbirine zıt özellikleri içinde barındırması sebebiyle narsisizmi tek bir boyut üzerinden ele almak yetersiz kalmakta; hem büyülenmeci hem de kırlgan boyut özelliklerine yer verilmesi gerekmektedir. Bu çalışmada, narsisizmin iki boyutu olan büyülenmeci ve kırlgan narsisizm ele alınacaktır.

### **2.3. Narsisizmin iki boyutu: Büyülenmeci ve kırlgan narsisizm**

Wink (1991), narsisizmin çift yönlü doğasını açıklamak için iki temel boyutuna odaklanmıştır. Narsistik kişilik özellikleri, bireyin hem büyülenmeci ve teşhirci yönüne vurgu yapan grandiyöz (büyülenmeci) boyutunu; hem de hasas ve örtük yönüne vurgu yapan kırlgan boyutunu kapsamaktadır (Kernberg, 1999; Kohut, 1972, 2020). Narsisizmin bu iki boyutu çeşitli şekillerde isimlendirilmektedir. Gabbard (1989) büyülenmeci narsisizmi 'kayıtsız (oblivious)', kırlgan narsisizmi 'aşırılı duyarlı (hypervigilant)' olarak tanımlarken; Wink (1991) büyülenmeci narsisizmi 'açık (overt)', kırlgan narsisizmi 'örtük (covert)' olarak tanımlamıştır. Bu çalışmada ise narsisizmin iki temel boyutu büyülenmeci ve kırlgan narsisizm olarak ele alınacaktır.

#### **2.3.1. Büyülenmeci narsisizmin özellikleri**

Narsisizmin büyülenmeci boyutu kibirlilik, her koşulda haklı olma, ilişkilerde sömürücü davranışlar ve kıskançlık çerçevesinde ele alınmaktadır (Kernberg, 1999; Robbins ve Dupont, 1992; Wink, 1991). Bu özellikleri bakımından DSM-5 (APA, 2013)'te tarif edilen 'Narsistik Kişilik Bozukluğu' tanı kriterleri ile uyumludur (Miller vd., 2021).

Büyüklemeçi narsisizmde kiři benzersiz olduđuna inanarak kendisini bařkalarından üstün görür (Gabbard, 1989). Kendilerini gerçeđi olmayan bir biçimde yücelterek diđerlerine göre daha zeki, daha çekici veya daha başarılı olarak tanımlayabilirler. Bu bireyler, sosyal ortamlarında abartılı biçimde özgüven gösterirler ve kendilerine hayranlık duyulmasını beklerler (Kernberg, 1999; Wink, 1991). İlgi odađı olmak onlar için çok önemli bir ihtiyaçtır ve bunun için zaman zaman teşhirci davranışlar sergileyebilirler (Dickinson ve Pincus, 2003; Robbins ve Dupont, 1992).

Büyüklemeçi narsistik eğilime sahip olan bireyler, tüm dikkati kendi benliklerine vermekte ve çevreye karşı duyarsız hale gelmektedir. Öyle ki, sosyal ilişkilerinde empatiden yoksun, benmerkezci ve duyarsız davranışlar gösterirler (Gabbard, 1989; Miller vd., 2021). Bununla beraber, çevredeki bireylerin ilgi odađı olmadığında benliğini tehdit altında hissederek kendine yönelik olumlu algısını korumak için çevreye karşı saldırgan davranışlarda bulunabilirler (Besser ve Priel, 2010; Cooper ve Ronningstam, 1992). Büyüklemeçi narsistik özellik gösteren bireyler benliğini tehdit altında hissettiđi zaman karşısındaki değersizleştirerek kendi benliğini koruma altına almaya çalışır. Bu bireyler otoriteyi reddeder ve yalnızca kendi çıkarları doğrultusunda kurallara uyum sağlayabilirler (Robbins ve Dupont, 1992; Wink, 1991).

Büyüklemeçi narsisizmde, bireyler eşsiz oldukları inancından hareketle her koşulda hak sahibi olduklarına inanır ve ilişkilerinde sömürücü davranışlar sergilemekten kaçınmazlar (Besser ve Priel, 2010; Robbins ve Dupont, 1992). Herhangi bir koşulda hata yapabileceklerine yönelik esneklik düzeyleri oldukça düşüktür ve hata yapmak narsist birey için benliğini tehdit edici bir unsurdur. Bu bireyler bir sorunla karşılaştığında hata yapabileceđini katı biçimde inkâr ederek çevresine karşı suçlayıcı bir tavır gösterirler (Besser ve Priel, 2010; Pincus ve Lukowitsky, 2010). Çevresinden aldığı yalnızca olumlu geribildirimleri kabul eder ve böylece olumlu benlik algılarını beslemeye devam ederler (Campbell ve Foster, 2011; Cooper ve Ronningstam, 1992).

### **2.3.2. Kırılğan narsisizmin özellikleri**

Kırılğan narsisizm özelliklerine ilk olarak Kohut ve Wolf'un (1978) narsisizm tanımında yer verilmiştir. Bu tanıma göre narsisizm, bireyin öz-yeterlik algısına yönelik olumsuz inançları ile karakterizedir (Kohut ve Wolf, 1978). Kırılğan narsisizm kişinin üstünlük ve aşağılık duyguları arasında gidip gelmesi ile ilişkilidir. Kırılğan narsistlerin büyüklemeçi narsisizmde olduğu gibi kendilerine yönelik büyüklemeçi bir algısı vardır, ancak reddedilme kaygılarından dolayı bu algı dışarıdan gözlemlenemez (Dickinson ve Pincus, 2003; Wink, 1991).



Wink (1991) kırılğan narsisizmi aşırı hassasiyet ve düşük özgüven düzeyi ile ilişkilendirmektedir. Bununla birlikte, kırılğan narsistler dışarıdan bakıldığında utangaç (Akhtar ve Thomson, 1982), başkalarının kendisi hakkındaki görüşlerine aşırı duyarlı (Cooper ve Ronningstam, 1992) ve ilişkilerinde aşırı alıngan (Gabbard, 1989) görünürler.

Kırılğan narsisizmde bireyler genellikle kusurluluk şemasına sahiptir ve enerjisinin büyük çoğunluğunu bunu gizlemeye harcarlar (Dickinson ve Pincus, 2003). Benlik saygılarını sarsacak olan her türlü geribildirim den korunmak amacıyla sosyal ortamlarda soğuk ve mesafeli görünürler (Besser ve Priel, 2010). Sahip oldukları sosyal kaygı sebebiyle yalnız olmayı tercih ederler (Foster ve Trimm, 2008). Büyüklenmeci narsistlere kıyasla daha içe-dönük bir yapıya sahiptirler (Cooper ve Ronningstam, 1992; Wink, 1991).

Kırılğan narsisizm eğilime sahip olan bireylerin kendilerine yönelik gerçek dışı ve büyüklenmeci beklentileri bu bireyler üzerinde baskı oluşturarak benlik saygılarını tehdit edebilir. Benlik saygılarını korumak, kırılğan narsistik özellik gösteren bireyler için oldukça önemlidir (Foster ve Trimm, 2008; Kohut, 1972). Benlik saygısını koruyabilmek için çevreye karşı çok hassas ve kaygılı davranışlar sergilerler. Başkalarından gelen geri bildirimler benlik saygılarını derinden etkiler ve aldığı geri bildirimlerin yönüne bağlı olarak kendine yönelik algısını şekillendirir (Besser ve Priel, 2010; Cooper ve Ronningstam, 1992). Bu sebeple çoğu zaman kişilerarası ilişkilerinde savunmacı bir rol üstlenirler (Foster ve Trimm, 2008). Bununla birlikte, başkaları tarafından eleştirilmemek adına sosyal ortamlardan kaçınma davranışı sergilerler (Dickinson ve Pincus, 2003; Wink, 1991).

Kırılğan narsistler büyüklenmeci benlik algısını güçlendirmek için çevreden gelecek olan olumlu geri bildirimlere ihtiyaç duyar; ilişkilerinde başkalarının hayranlığını ve takdirini kazanmaya çalışırlar (Akhtar ve Thomson, 1982; Gabbard, 1989). Takdir görebilmek için kendi içsel ihtiyaçlarını saklamak pahasına benliklerini gizler ve uyumlu görünmeye çalışırlar (Besser ve Priel, 2010). Kırılğan narsistler, çevresinden beklediği onayı alamadığında ise büyük bir hayal kırıklığı yaşar (Foster ve Trimm, 2008); yok saymış olduğu ihtiyaçlarından dolayı öfke, utanç ve depresif duygularla karşılaşırırlar (Rathvon ve Holmstrom, 1996).

Kırılğan ve büyüklenmeci narsisizm birbirine zıt iki yapıyı temsil eder. Büyüklenmeci narsisizmde birey kendini öne çıkarmak için çabalarken, kırılğan narsisizmde bunun tam tersi olan bireyin kendini geri çekmesi ve gizlemesi söz konusudur (Akhtar ve Thompson, 1982; Gabbard, 1989). Büyüklenmeci narsistler dikkat çekmek ve ilgi odağı olmak için çabalarken, kırılğan



narsistler kaçınan ve utangaç davranışlar sergilerler (Foster ve Trimm, 2008; Wink, 1991).

Büyüklenmeci narsistler için yalnızca kendi algıları ve görüşleri önemlidir, ancak kırılğan narsistler başkalarının kendisi hakkındaki görüşlerini daha çok önemserler (Besser ve Priel, 2010). Her ikisi için de eleştirilere karşı hassasiyet düzeyi yüksektir, ancak eleştiri karşısında büyüklenmeci narsistler saldırgan davranışlar sergilerken kırılğan narsistler savunmacı davranırlar (Akthar ve Thompson, 1982; Cooper ve Ronningstam, 1992; Wink, 1991).

Rathvon ve Holmstrom (1996) narsistik eğilime sahip olan bireylerle yaptıkları çalışmada, büyüklenmeci narsizmin kaygı ve depresyon ile negatif yönde ilişkili; kırılğan narsizmin ise depresyon, kaygı, utanç ve psikosomatizasyon ile pozitif yönde ilişkili olduğu görülmüştür. Bununla beraber, Miller vd.'nin (2011) çalışmasında kırılğan narsizmin öfke, düşmanlık, depresyon ve kaygı ile pozitif yönde ilişkili olduğu görülmüştür.

Büyüklenmeci narsizmin yaşam doyumu ile pozitif yönde; kırılğan boyutunun ise yaşam doyumu ile negatif yönde ilişkili olduğu (Rose, 2002) çalışmalarla birlikte; büyüklenmeci narsisizmin bileşenlerinden narsistik hayranlık ve rekabetin mutlulukta olumsuz yönde ilişkili olduğu çalışmalar da (Demirci ve Ekşi, 2017) mevcuttur. Narsisizmde belirleyici bir özellik olarak benlik saygısı ele alındığında; büyüklenmeci narsistlerin benlik saygılarının oldukça yüksek (Morf ve Rhodewalt, 2001; Watson vd., 1995); kırılğan narsistlerin ise düşük olduğu (Miller vd., 2011; Rose, 2002) görülmektedir.

Büyüklenmeci ve kırılğan narsisizm yaşantılama şekli olarak her ne kadar zıt özellikler gösterse de temelde benzer duyguların bir sonucudur. Her ikisinin de temelinde benliğin yetersizlik ve değersizlik duyguları ile mücadele ettiği görülmektedir (Robbins ve Dupont, 1992). Her iki türde de bireyin kendisine yönelik gerçekçi olmayan büyüklenmeci beklentileri vardır. Kırılğan narsistler büyüklenme duygusunu 'sessiz büyüklenmecilik' şeklinde ifade eder (Gabbard, 1989). Sessiz büyüklenmecilik, kişinin olumsuz geri bildirimlere karşı aşırı kaygılı olması ve bu duruma maruz kalmamak için kaçınma davranışı göstermesi ile sonuçlanır (Wink, 1991).

#### **2.4. Büyüklenmeci ve kırılğan narsisizmin temelleri**

Narsisizmin etiyojisini konu alan çalışmalar incelendiğinde bireyin sosyal çevre yoluyla doğumundan sonra edindiği tecrübeler ve çevresel faktörler dikkat çekmektedir. Bu çalışmalarda, bireyin gelişim süreci boyunca maruz kalmış olduğu ebeveyn tutumlarının (Kernberg, 2012; Kohut, 1972), bağlanma biçiminin (Ainsworth ve Bowlby, 1991), travma yaşantısının (Grover vd.,

2007; Maxwell ve Huprich, 2014), karşılanmayan temel ihtiyaçlarının ve erken dönem uyumsuz şemalarının (Young vd., 2003) narsisizmin gelişimini etkilediği görülmüştür. Bununla beraber, son dönemlerde narsisizmin genetik bir miras olarak aktarılan bir olgu olduğu üzerinde duran biyolojik temelli araştırmalar da hızla artmaktadır (Holtzman ve Donnellan, 2015; Mosquera, 2008; Thomaes vd., 2009).

#### **2.4.1. Ebeveyn tutumları**

Narsisizmin temellerini çevresel faktörlere ve kişinin sosyal öğrenme sürecine dayandığını ifade eden yaklaşımlar, kişinin özellikle yaşamının erken dönemlerinde ilk etkileşime girdiği anne ve babasıyla olan ilişkisi ile ilgilenmiştir (Horton vd., 2006). Nesne ilişkileri kuramcılarında olan Kernberg (1970, 2014) narsisizm ile yakından ilgilenmiş ve narsisizmin temelinde kişinin ideal kendilik ile gerçek kendilik algısı arasında yaşanan gerilimin olduğunu ifade etmiştir. Kişinin kendiliğinin gerçek tarafı idealindekinden ne kadar uzaksa, o düzeyde bir gerilim oluşur. Bu gerilimle başa çıkmak için birey savunma mekanizmasına başvurur ve kendisinde hoşnut olmadığı özellikleri dış dünyadaki nesnelere yansıtarak kendisi dışındakileri değersizleştirir. Bununla beraber kendi benliğini gerçekçi olmayan bir şekilde yüceltir ve ideal kendilik algısı ile patolojik biçimde birleşerek narsistik bir eğilim geliştirir (Kernberg, 1999).

Kernberg'e (1970) göre, kişilik gelişimi çocuğun erken dönemlerinde ebeveynleri ile yaşadığı duygusal etkileşimler sonucunda yaptığı içselleştirmelere dayanmaktadır. Kernberg (1970, 1999) kendi vakalarından yola çıkarak narsistik kişilik özelliklerinin temelinde soğuk ve saldırganca davranan ebeveyn tutumlarının olduğunu ifade etmektedir. Ebeveynleri tarafından oral saldırganlığa maruz kalan çocuklar savunma olarak büyülenmeci bir eğilim geliştirmekte ve kendilik algısını korumaya çalışmaktadır (Kernberg, 1999, 2014). Büyülenmeci narsistik eğilime sahip olan bireylerin yetişkin yaşamında eleştiri ve reddedilmeye olan aşırı öfke davranışının temelinde erken dönemde yaşamış olduğu reddedici ve saldırgan ebeveyn tutumları olduğu düşünülmektedir (Levy vd., 2011). Benzer şekilde, ebeveynleri tarafından yeterince ilgi görmeyen çocuklar ile narsistik eğilime sahip olan ebeveynlerin yetiştirdiği çocuklarda kırılmalı narsistik eğilimlerin baskın olduğu görülmektedir (Watson vd., 1995).

Kohut'un (1972, 2020) kendilik psikolojisi kuramına göre, kişinin sağlıklı bir 'kendilik' geliştirebilmesi için gerçeklikle tutarlı bir şekilde kendisine libidinal enerjisini yöneltmesi gerekmekte ve bu durum sağlıklı (birincil) narsisizm olarak ifade edilmektedir. Bebeğin yaşamının ilk yılında kendisinin bir uzantısı olarak kabul ettiği birincil bakım vereni 'kendilik nesnesi' olarak tanımlanır ve bu kişi genellikle annedir (Kohut, 1966). Kendilik nesnesinin en büyük görevi

bebeğe ihtiyaç duyduğu fiziksel ve duygusal bakımı içeren ‘aynalama’ yapmaktadır. Aynalama, bebeğin kendisini mükemmel ve değerli hissederek onay alma arzusunun içeren birincil narsistik eğilimlerini karşılamaktır (Kohut ve Wolf, 1978).

Kendilik nesnesinin bebeğin tüm ihtiyaçlarını beklediği düzeyde karşılayamadığı durumlarda bebekte hayal kırıklığı oluşur ve birincil narsisizm süreci sona ermeye başlar. Bu hayal kırıklıklarının optimal düzeyde yaşanması sağlıklı bir kendilik gelişimi için gereklidir (Kohut, 1972). Bebek hayal kırıklıkları sayesinde kendilik nesnesine yönelik beklentilerini zaman içerisinde aşamalı olarak azaltır ve kendi içine çekerek öz düzenleme becerilerini geliştirir. Bu sayede zaman içerisinde kendilik nesnesine duyduğu ihtiyaç azalarak kişi ‘kendilik’ algısını gerçeklikle uyumlu bir biçimde şekillendirir ve özgüven geliştirir (Kohut, 1972, 2020).

Aynalama ihtiyacı karşılanmadığı ve yüksek düzeyde hayal kırıklığı yaşandığında kişi ilkel bir şekilde birincil narsisizme sürecine takılı kalır ve gerçekçi bir ‘kendilik’ oluşturamaz (Kohut, 1966, 1972). Kohut (1966) gelişimsel bir duraklama olarak ifade ettiği bu durumu kendilik bozukluğu olarak açıklar. Kendilik nesnesinin bebeğe yönelik eleştirel, katı ve reddedici tutumu bebeğin büyülenmeci narsistik tarafına libidinal yatırım yapması ile sonuçlanır (Kohut, 1966, 2020). Yetişkin yaşamında bu bireyler dışardan bakılınca abartılı bir kendilik imajına sahip görünürken aslında temelde yoğun bir değersizlik ve güvensizlik duygusuna sahiptir (Kohut, 1966). Bununla beraber, ebeveynlerin çocuğa yönelik ihmal edici ve cezalandırıcı tutumları çocukta kontrolcü ve bencil eğilimler açığa çıkararak, çevresindekilere karşı duyarsızlaşır ve hissetmiş olduğu ‘değersizlik’ duygusunu diğerlerinin de yaşamasına sebep olabilir (Kohut, 2020).

Kohut’un (2020) kuramındaki ‘idealleştirme’ kavramı, çocuğun kusursuzluk arzusunun kendisi dışındaki güçlü, her şeyi bilen ve kusursuz bir ideal ebeveyn imgesi yaratmasıdır. Böylece çocuk güven duyduğu ve idealize ettiği bir figüre bağlanarak narsistik duygularını karşılamaya çalışır. Kohut ve Wolf (1978) idealleştirilen ebeveyn figürünün genellikle baba olduğunu ifade etmektedir. İdealleştirilen ebeveynin oluşturduğu hayal kırıklığı, çocuğun karşısındaki kişinin de ‘eksik’ olabileceği düşüncesine ulaşmasını sağlar ve çocuk kişisel idealler oluşturmayı dener. Hayal kırıklığının düzeyi yüksek olduğunda ise çocuk ideal ebeveyn imgesine takılı kalacak ve yetişkin yaşamında ideal ebeveyn imgesi ile benzer özelliklere sahip bir başka figüre ihtiyaç duyacaktır (Kohut ve Wolf, 1978). Kırılgan narsisizmde görülen başkalarının onayını alma ve dış nesnelere aşırı idealize ederek ‘yetersiz’ kendilik algısına sahip olmanın;

idealleştirilen ebeveyn imgesinde yaşanan ağır hayal kırıklığının bir sonucu olarak düşünülmektedir (Kohut, 1966, 1972).

Bebeğin sağlıklı bir psikolojik gelişim gösterebilmesi için, bakım vereni ile kurmuş olduğu bağ çok büyük bir öneme sahiptir (Ainsworth ve Bowlby, 1991). Narsistik eğilimlerin temellerini inceleyen çalışmalarda, bireyin bebeklik döneminde bakım vereni ile olan bağlanma biçiminin etkisi olduğu görülmektedir (Maxwell ve Huprich, 2014). Ainsworth ve Bowlby'nin (1991) bağlanma kuramındaki 'içsel çalışan model' kavramı çocuğun bakım vereninin tutumları ve kendilik algısını içine alan temsilleri ifade eder. İçsel çalışan model kişinin yetişkin yaşamındaki duygusal tepkilerinin ve psikopatolojilerin temelini oluşturmaktadır (Ainsworth, 1978). Bağlanma kuramcılarına göre bebeğin erken dönemdeki bağlanma biçimi yetişkin dönemindeki bağlanma biçimini belirlemektedir (Mickelson vd., 1997). Güvenli bağlanma sağlıklı bir kişilik ve gelişim süreci ile ilişkiliyken; güvensiz bağlanma biçiminin alt türleri genellikle psikopatolojinin altında yatan sebep olarak ele alınmaktadır (Ainsworth, 1978; Mickelson vd., 1997).

Bakım veren kişinin zamanında ve uygun biçimde bebeğin ihtiyaçlarını karşılaması güvenli bağlanmanın koşuludur. Bakım verenin bebeğin ihtiyacını zamanında karşılamaması ve ihtiyacına karşı duyarsız tepkiler vermesi; olumsuz veya tutarsız tepkiler vererek bebek üzerinde olumsuz duygulanıma sebep olması ise güvensiz bağlanmaya sebep olmaktadır (Ainsworth ve Bowlby, 1991). Bebeğin ihtiyaçlarının reddedilmesi veya olumsuz biçimde karşılanması sonucunda değersizlik, sevilme, hayal kırıklığı gibi duygular açığa çıkarak 'kendilik' yapılanmasını etkiler (Ainsworth, 1978). Yapılan çalışmalar, patolojik narsisizmin kırılma boyutunun korkulu/kaçınan (Dickinson ve Pincus, 2003) ve kayıtsız (Miller vd., 2011) bağlanma biçimleri ile ilişkili olduğunu; büyülenme boyutunun ise herhangi bir bağlanma biçimi ile ilişkisinin olmadığını göstermektedir (Dickinson ve Pincus, 2003; Miller vd., 2011).

Şemalar çocukluk döneminde gelişmeye başlayan ve nispeten kalıcı bilişsel yapılarıdır. Erken dönemde çocuğun aile ortamı ve ebeveynleri ile kurduğu ilişki şemaların oluşmasında önemli rol oynamaktadır (Young vd., 2003). Şema terapi kuramına göre narsistik kişilik özelliklerinin temelinde duygusal yoksunluk, kusurluluk ve haklılık şemalarının yer aldığı düşünülmektedir. Zeigler-Hill vd.'nin (2011) çalışmasında, büyülenme narsisizmin güvensizlik, haklılık, kendini feda etme ve yüksek standartlar olmak üzere 4 erken dönem uyumsuz şeması ile ilişkili olduğu görülmüştür. Aynı çalışmada, kırılma narsisizmin ise güvensizlik, boyun eğme, bağımlılık ve terk edilme şemaları ile yüksek düzeyde ilişkili olduğu bulunmuştur (Zeigler-Hill vd., 2011).

Duygusal yoksunluk şeması, kişinin ebeveynleri tarafından duygusal ihtiyaçlarının karşılanmaması veya ihmal edilmesi sonucunda açığa çıkar (Young vd., 2003). Duygusal yoksunluk şemasına sahip olan bireyler yetişkin dönemlerinde aşırı telafi yaparak büyüklenmeci narsistik eğilimde görülen daha çok sevgi, takdir ve ilgiye ihtiyaç duyar; ihtiyaçları karşılanmadığında ise saldırgan davranışlar sergilerler (Morf ve Rhodewalt, 2001). Soğuk, ilgisiz ve empatiden uzak ebeveyn tutumlarının duygusal yoksunluk şemasına sebep olduğu ve narsistik eğilimlere zemin hazırladığı düşünülmektedir (Young vd., 2003). Ayrıca ebeveynlerin empati becerilerinin zayıf olması ve çocuğun duygularını empati ile karşılamamasının kırılğan narsisizmin gelişimini etkilediği görülmüştür (Watson vd., 1995).

Kusurluluk şeması kişinin kendisini her koşulda yetersiz ve hatalı hissetmesi ile ilişkilendirilmektedir. Kusurluluk şemasına sahip bireyler bununla başa çıkmak için genellikle kaçınma yöntemini kullanırlar (Young vd., 2003). Bu bireyler eleştirilmeye karşı çok duyarlı olup, kusurlarının açığa çıkmasına yönelik yoğun bir kaygı duyarlar. Eleştirel, yargılayıcı ve ihmal edici ebeveyn tutumları kusurluluk şemasını güçlendirmektedir (Young vd., 2003). Bununla beraber kırılğan narsistik eğilime sahip bireylerde görülen kusurlarının açığa çıkmasına duyulan yoğun kaygı ve utanç duygusunun kusurluluk şeması ile ilişkili olduğu düşünülmektedir (Zeigler-Hill vd., 2011). Reddedici ve duygusal kontrol odaklı ebeveyn yaklaşımlarının kırılğan narsistik özellikleri güçlendirdiğini gösteren çalışmalar bulunmaktadır (Horton vd., 2006; Levy vd., 2011; Watson vd., 1995).

Haklılık şeması, bireyin kendisini diğer insanlardan üstün görmesi ve ayrıcalıklı hissetmesi ile ilişkilidir. Haklılık şemasının narsisizmin en belirgin özelliklerinden olduğu bilinmektedir (Dickinson and Pincus, 2003, Morf and Rhodewalt, 2001; Young vd., 2003). Zeigler-Hill vd.'nin (2011) çalışmasında hem kırılğan hem de büyüklenmeci narsisizmin temellerinde haklılık şemasının yer aldığı ve narsistik kişilik özelliklerinin önemli düzeyde yordayıcısı olduğu görülmüştür. Haklılık şemasının temelinde aşırı ilgili, sınır koymayan ve izin verici ebeveyn tutumları yer almaktadır (Young vd., 2003). İzin verici ebeveynlik tutumuna sahip ebeveynlerin çocuklarının narsisizmin büyüklenmeci özelliklerinin ilişkili olduğu görülmüştür (Watson vd., 1995).

#### **2.4.2. Travmatik yaşantılar**

Narsistik kişilik bozukluğu tanısı almış olan bireylerin çocukluk çağında ebeveyn ihmal ve istismarına maruz kalmış olduğunu gösteren çalışmalar bulunmaktadır (Bachar vd., 2015; Grover vd., 2007; Maxwell ve Huprich, 2014). Çocukluk çağında cinsel istismar narsistik yaralanmaya sebep olmaktadır (Cain vd., 2008; Pincus ve Lukowitsky, 2010). Bachar vd.'nin (2015) çalışmasında

cinsel istismar öyküsü olan bireylerin yetişkin yaşamında kırılğan narsistik eğilimine sahip oldukları ve bu bireylerin tetikleyici travmatik yaşantılar sonucunda TSSB geliştirme ihtimalinin daha yüksek olduğu görülmüştür. Bununla beraber, evlat edinme yoluyla kurulan ebeveyn-çocuk ilişkisindeki bağlanma eksikliklerinin ve ebeveyn kaybı yaşamış olan çocukların uyumsuz büyülenmeci duygular geliştirebileceği düşünülmektedir. Maxwell ve Huprich'in (2014) çalışmasında ebeveyn-çocuk ilişkisinin kalitesizliği ile fiziksel istismar ve duygusal ihmal gibi travmatik olayların, maruz kalan bireylerde başkalarına karşı değersizleştirici ve büyülenmeci davranışları yordadığı görülmektedir.

### **2.4.3. Genetik faktörler**

Narsisizmin kökenlerine ilişkin yapılan çalışmalar genellikle ebeveyn-çocuk ilişkileri, erken dönem yaşantılar ve çevresel faktörler çerçevesinde ele alınmaktaydı. Son dönemlerde ise kişilik yapılanmalarının genetik faktörlerle açıklandığı araştırmalar yürütülmektedir (Coolidge vd., 2001; Holtzman ve Donnellan, 2015; Thomaes vd., 2009).

Kendler'in (2005) gen-fenotip ilişkilerini ele alan çalışmasında, kişilik bozuklukları da dahil çoğu psikiyatrik bozukluk için belirleyici tek bir gen olmadığı ifade edilmektedir. Genetik araştırmalarında belirli genlerin nesiller boyunca taşınarak belli özellikleri aktardığı üzerinde durulmaktadır, ancak bir kişilik bozukluğu olarak narsisizmi taşıyan herhangi bir gen henüz tespit edilmemiştir (Kendler, 2005). Bununla birlikte, genetik çalışmaları narsisizmi açıklarken biyolojik kaynakları da ele almakta ve çeşitli teorik modeller ile narsisizmin gelişimini açıklamaktadır. Bu çalışmalar üç farklı bakış açısı ile özetlenebilir: (1) Genetik faktörlerin fiziksel özellikleri etkileyebileceği ve narsistik özelliklerin gelişmesine katkıda bulunabileceği; (2) belirli genetik özelliklerin, çevresel faktörlerle etkileşime girerek narsistik özellikleri ortaya çıkarabileceği; (3) çeşitli genlerin bir araya gelerek narsistik özellikleri açığa çıkarabileceği şeklinde gruplanmaktadır (Holtzman ve Donnellan, 2015).

Genetik olarak aktarılan belirli fiziksel özelliklerin narsistik özelliklerin gelişmesini etkilediğini ortaya koyan çalışmalar bulunmaktadır. Kadın ve erkeklerdeki büyük baş, ince dudaklar, kalın çene ve dolgun kaşlar gibi belirli fiziksel özelliklerin narsistik eğilimler ile ilişkili olduğu görülmüştür (Holtzman, 2011). Benzer şekilde, narsistik bireylerin güçlü fiziksel özelliklere (Gangestad vd., 2007); atletik yürüyüşe (Back vd., 2010) ve daha büyük cinsel organa (Moskowitz vd., 2009) sahip olduklarını gösteren araştırmalara rastlanmıştır (akt. Holtzman ve Donnellan, 2015). Genetik özellikler ve narsisizm arasındaki ilişki, belirli fiziksel özelliklerin öz-yansıtma ile kişilerin kendileri hakkında belirli şekillerde düşünmeleri ve bunun da narsistik eğilim göstermelerini et-

kileyeyeği düşüncesine dayanmaktadır. Örneğin, fiziksel olarak güçlü ve atletik bir kişi sporda elde edeceği başarılar ile bir statü kazanabilir; bu statü ona güç ve sosyal üstünlük hissi verebilir (Holtzman ve Donnellan, 2015). Bununla beraber, güç ve çekicilikle ilişkilendirilen belli fiziksel özelliklere sahip bireyler o toplumun normlarına göre diğerleri tarafından öne çıkarılabilir (Silventoinen vd., 2008) ve böylece narsistik özelliklerin açığa çıkmasını etkileyebilir (akt. Holtzman ve Donnellan, 2015).

Narsistik özellikler belirli genetik faktörler ve çevrenin etkileşimi sonucu açığa çıkabilmektedir. Bu konuda yapılmış ikiz çalışmaları benzer genotiplere sahip bireylerin benzer ve farklı ortamlarda yetişmeleri sonucunda oluşan kişilik yapılanmalarını incelemekte; bu çalışmalar çevresel koşullar ve genetik faktörlerin beraber belirleyici olduğunu göstermektedir (Purcell, 2002). Torgersen vd.'nin (2000) 92 monozigotik (tek yumurta) ve 129 dizigotik (çift yumurta) ikiz çiftleriyle yapmış oldukları çalışmanın bulgularına göre, narsistik kişilik bozukluğundaki varyansı genetik faktörlerin %77'sinin; paylaşılmayan çevresel koşulların %23'ünün açıkladığı görülmüştür. Benzer şekilde Vernon vd.'nin (2008) ABD ve Kanada'daki 139 ikiz çifti ile yaptıkları çalışmada büyülenmeci narsistik kişilik özelliklerinin %59 genetik, %41 çevresel faktörlerle açıklandığı; Luo vd. (2014)'nin Çin'de 304 ikiz çifti ile yaptıkları çalışmada ise narsistik kişilik özelliklerinin %47 genetik, %53 çevresel faktörlerle açıklandığı görülmüştür (akt. Luo ve Cai, 2018).

Narsistik özelliklerle ilişkilendirilen belirli genotiplerin (yüksek özgüven, coşku, saldırganlık gibi) ebeveyn duyarlılığı gibi pozitif yöndeki çevresel koşullar ile etkileşimi sonucunda narsistik kişilik örüntüsü geliştirmeye karşı koruyucu bir rol üstleneceği söylenebilir (Holtzman ve Donnellan, 2015). Benzer şekilde narsistik özelliklere sahip ebeveynlerin çocuklarının da duygusal istismar açısından risk altında olduğu; ebeveynlerin aşırı eleştirme, duygusal katılık ve büyülenmeci tutumlarının çocukta narsistik yaralanmalara sebep olarak yetişkin dönemde narsistik eğilimlerini güçlendirdiği düşünülmektedir (Horton vd., 2006). Ancak narsistik kişilik gelişiminde tek başına narsistik ebeveyn genlerini taşımanın değil; aynı zamanda narsistik bir ebeveynle büyümüş olmanın da etkili olacağı göz önünde bulundurulmalıdır.

#### **2.4.4. Biyolojik mizaç**

Mizaç, yaşamın erken dönemlerinden itibaren gözlemlenebilen biyolojik temelli kişilik eğilimlerini ifade etmek için kullanılan bir kavramdır (Cloninger, 1994). Mizaç doğuştan gelen, olaylara verilen tepkileri belirleyen ve kişiyi diğerlerinden ayıran özellikleri kapsamaktadır (Cloninger, 1994). Çocuk ve yetişkinlerle yapılan çalışmalarda, bireyin çevredeki uyaranlara davran-



ma biçimini belirleyen temelde iki mizaç özelliği vardır: Yaklaşan mizaç ve kaçınan mizaç. Yaklaşan mizaç özelliğine sahip bireyler sosyal ve girişken bir yapıdayken; kaçınan mizaç özelliğinde sosyal ortamlarda çekingen ve kontrollü davranışlar görülür (Elliot ve Thrash, 2002). Bir başka deyişle, davranışı arzu edilen sonuçlara ulaşmaya karşı biçimlendiren yaklaşan motivasyon iken, istenmeyen sonuçlardan uzaklaşmaya karşı biçimlendiren ise kaçınan motivasyondur (Foster ve Trimm, 2008). Her iki mizaç yapısının da gelişim boyunca istikrarlı olduğu görülmektedir (Pfeifer vd. 2002; akt. Thomaes vd., 2009). Caspi ve Silva'nın (1995) çalışmasında üç yaşında iken yaklaşan mizaç özellikleri gösteren çocukların, 18 yaşına geldiklerinde dürtüsel, baskın ve lider davranışlar gösterdikleri bulunmuştur. Benzer şekilde, üç yaşındayken kaçınan mizaç davranışları sergileyen çocukların, yetişkin olduklarında aynı eğilimde oldukları görülmektedir (Caspi ve Silva, 1995).

Narsistik eğilime sahip bireylerin özellikleri incelendiğinde dürtüsel ve saldırgan davranışlar öne çıkmaktadır (Cain vd., 2008). Bu davranışlar, yaklaşan mizaç özellikleri ile ilişkilendirilmektedir (Thomaes vd., 2009). Foster ve Trimm (2008) 1.319 yetişkinle birbirini takip eden üç ayrı çalışma yürütmüştür. Bu çalışmaların ilkinde, genel narsistik özelliklerin yaklaşan mizaç özellikleri ile güçlü bir ilişkisi; kaçınan mizaç özellikleri ile zayıf bir ilişkisi olduğu görülmektedir. Çalışmanın ikinci kısmında dürtüsel davranışların narsisizm ve yaklaşan mizaç ile pozitif yönde ilişkiye, kaçınan mizaç ile negatif yönde ilişkiye sahip olduğu görülmüştür. Çalışmanın son kısmında ise narsisizmin büyüklenmeci (açık) ve kırılğan (örtük) boyutlarının mizaç özellikleri ile olan ilişkisi karşılaştırılmıştır. Araştırma bulgularına göre, büyüklenmeci narsistik eğilime sahip bireylerin yaklaşan mizaç özellikleri ile pozitif yönde kaçınan mizaç özellikleri ile negatif yönde ilişkili olduğu; kırılğan narsistik eğilime sahip bireylerin ise kaçınan mizaç özellikleri ile pozitif yönde ilişkili, yaklaşan mizaç özellikleri ile ilişkisiz olduğu görülmüştür (Foster ve Trimm, 2008). Bu bulgular, doğuştan getirilen mizaç yapısının, kırılğan ve büyüklenmeci narsistik özelliklerin açığa çıkmasında belirleyici olabileceğini göstermektedir.

### **3. Tartışma ve Sonuç**

Narsisizm son dönemlerde artan popülerliği ile çok farklı disiplinler tarafından ele alınmaktadır. Sinemadan edebiyata, sosyal psikolojiden klinik psikolojiye kadar çeşitli alanlarda narsistik kişilik özellikleri ilgi uyandırmaktadır. Narsisizm en temelde normal ve patolojik olarak sınıflandırılmaktadır. Takdir görme, beğenilme ve sevgi gibi her insanın ihtiyaç duyabileceği normal (sağlıklı) narsistik gereksinimler ile patolojik narsisizmde görülen ihtiyaçlar birbirinden ayrılmaktadır. Patolojik narsisizm olgusu, DSM-5'e (APA, 2013) göre bir kişi-



lik bozukluğu olup tanı kriterleri belirlenmektedir. Bununla beraber, narsisizmin birbiriyle zıt özellikleri içinde barındıran ancak temelde kişide aynı duygusal ihtiyaçlara dayanan iki farklı boyutu ele alınmaktadır (Gabbard, 1989; Wink, 1991; Rose, 2002). Büyüklenmeci ve kırılğan olarak ifade edilen bu iki boyut, narsisizmin iki farklı yüzü gibidir. Her iki boyutta da kişinin yetersizlik ve değersizlik duyguları ile mücadele ederek, kendisine yönelik büyüklenmeci beklentilerinin olduğu söylenebilir (Robbins ve Dupont, 1992). Bu iki boyutun yaşantılanma şekli ise birbirinden oldukça uzaktır. Büyüklenmeci narsist bireyler çevreye karşı saldırgan ve sömürücü davranışlar sergilerken; kırılğan narsistler çevreden gelen geri bildirimlere son derece duyarlı olup, çekingen davranışlar sergilerler (Besser ve Priel, 2010). Yapılan çalışmalarda ve patolojik narsisizmin tanı kriterlerinde daha çok büyüklenmeci boyuta yönelik özelliklerin öne çıktığı ve kırılğan narsisizmin ihmal edildiği görülmektedir. Bu bakımdan çok fazla eleştirilmiş olsa da, en güncel baskı olan DSM-5'te (APA, 2013) tanı kriterleri arasında kırılğan narsisizme işaret eden faktörlere yer verilmemiştir. Bu durum klinik ortamda patolojik narsisizm olgusunu çözümlerken yetersizliğe sebep olmakta; kırılğan narsistik özellik taşıyan bireylerin ihtiyaç duyabilecekleri müdahalelerin gelişmesini engellemektedir.

Son olarak, bu çalışmada büyüklenmeci ve kırılğan narsisizmin ortaya çıkmasında etkili olan faktörler bir araya getirilmiştir. Narsisizmi yakından inceleyen nesne ilişkileri ve kendilik psikolojisi kuramcılarını narsisizmin ortaya çıkışını ebeveyn ile çocuk arasındaki ilişki ile açıklamaktadır. Bireyin yaşamının erken dönemlerindeki psikolojik ihtiyaçlarının karşılanmaması, ebeveynleri ile güvenli olmayan biçimde bağlanması, travma yaşantısı, uygun olmayan ebeveyn tutumları gibi çevresel faktörlerin narsisizme yol açabileceği üzerinde durulmuştur. Ancak merak uyandıran bir başka soru vardır ki, o da şöyledir: Benzer çevresel özelliklere sahip bireyler neden farklı şekillerde tepki vermektedir? Neden aynı ailede veya sosyal yapıda yetişen bireylerden kimisi kişilik bozuklukları geliştirirken diğerleri geliştirmemektedir? Son yıllarda narsisizmin etiyojisi araştırılırken bireysel farklılıkların biyolojik kökenleri üzerinde durulmaktadır. Yapılan çalışmalarda narsisizmi taşıyan belirli bir gen henüz bulunmamıştır (Kendler, 2005). Bununla beraber, yapılan ikiz çalışmalarında narsisizmin kalıtsal olduğunu gösteren bulgulara ulaşılmıştır (Luo ve Cai, 2018; Torgersen vd., 2000). Aynı zamanda doğuştan getirilen mizaç özelliklerinin de narsistik kişilik özellikleri ile olan ilişkisini ortaya koyan çalışmalar bulunmaktadır (Foster ve Trimm, 2008). Bu sonuçlar büyüklenmeci ve kırılğan narsisizmin gelişiminde biyolojik faktörlerin etkisi olduğunu göstermektedir. Bir psikolojik yapı olarak kabul edilen narsisizm, tek başına biyolojik faktörlerle açıklanamayacağı gibi sadece ebeveyn davranışları veya

travma yaşantısı ile de açıklanamamaktadır. Belli kalıtsal özelliklerin narsisizme zemin hazırlayan çevresel faktörler ile bir araya gelerek narsistik kişilik özelliklerini açığa çıkardığı düşünülebilir. Bu düşünceden hareketle, gen ve çevre etkileşimini beraber inceleyecek olan gelecek çalışmalar, narsisizmin karmaşık yapısını ve kökenlerini anlamamıza katkı sağlayacaktır. Twenge ve Campbell (2010), narsisizmi 'asrın vebası' olarak ifade etmektedir. Narsisizm bireyci kültürlerin öne çıkması ve medya gibi çeşitli unsurların etkisiyle giderek yaygınlaşan bir olgu haline gelmekte; etkileri ruh sağlığını tehdit edici boyutlara ulaşmaktadır (Twenge ve Campbell, 2010). Bununla beraber, narsisizmin gelişimsel temellerini konu alan çalışmalar özellikle Batı kültürlerinde gerçekleştirilmiş; kültürel faktörler göz ardı edilmiştir. Birçok psikolojik fenomen ile ilişkili olduğu düşünülen narsisizm kültürel faktörlerden bağımsız olarak ele alınmamalıdır. Gelecekte yapılacak olan çalışmalarda, narsisizmin hem büyülenmeci hem de kırılabilir boyutunu biyolojik ve çevresel faktörler çerçevesinde bütüncül olarak ele alan kültüre duyarlı çalışmaların yapılması önerilmektedir.

## KAYNAKÇA

- Ainsworth, M. (1978). The Bowlby-Ainsworth attachment theory. *Behavioral and Brain Sciences*, 1(3), 436-438. <https://doi.org/10.1017/S0140525X00075828>
- Ainsworth, M. S., & Bowlby, J. (1991). An ethological approach to personality development. *American Psychologist*, 46(4), 333-341. <https://doi.org/10.1037/0003-066X.46.4.333>
- Akhtar, S. & Thompson, J. A. (1982). Overview: Narcissistic personality disorder. *American Journal of Psychiatry*, 139(1), 12-20.
- American Psychiatric Association, DSM-3 (1980). *Diagnostic and statistical manual of mental disorders: DSM-III* (3rd Ed.). Washington DC: American Psychiatric Publishing. <https://doi.org/10.1176/appi.books.9780521315289.dsm-iii>
- American Psychiatric Association, DSM-5 (2013). *Diagnostic and statistical manual of mental disorders: DSM-5* (5th Ed.). Washington DC: American Psychiatric Publishing. <https://doi.org/10.1176/appi.books.9780890425596>
- Bachar, E., Canetti, L., Hadar, H., Baruch, J., Dor, Y., & Freedman, S. (2015). The role of narcissistic vulnerability in predicting adult posttraumatic symptoms from childhood sexual abuse. *Child Psychiatry & Human Development*, 46, 800-809. <https://doi.org/10.1007/s10578-014-0521-z>
- Besser, A., & Priel, B. (2010). Grandiose narcissism versus vulnerable narcissism in threatening situations: Emotional reactions to achievement failure and interpersonal rejection. *Journal of Social and Clinical Psychology*, 29(8), 874-902. <https://doi.org/10.1521/jscp.2010.29.8.874>
- Cain, N. M., Pincus, A. L., & Ansell, E. B. (2008). Narcissism at the crossroads: Phenotypic description of pathological narcissism across clinical theory, social/personality psychology, and psychiatric diagnosis. *Clinical Psychology Review*, 28(4), 638-656. <https://doi.org/10.1016/j.cpr.2007.09.006>

Cambridge Online Dictionary, (2023). *Narcissism* <https://dictionary.cambridge.org/dictionary/english/narcissism>. Erişim Tarihi: 20.11.2023

Campbell, W. K., & Foster, J. D. (2011). The narcissistic self: Background, an extended agency model, and ongoing controversies. Constantine Sedikides & Steven J. Spencer (Ed.). *The Self* (s. 115-138). New York: Psychology Press.

Caspi, A., & Silva, P. A. (1995). Temperamental qualities at age three predict personality traits in young adulthood: Longitudinal evidence from a birth cohort. *Child development*, 66(2), 486-498. <https://doi.org/10.1111/j.1467-8624.1995.tb00885.x>

Cloninger, C. R. (1994). Temperament and personality. *Current opinion in neurobiology*, 4(2), 266-273. [https://doi.org/10.1016/0959-4388\(94\)90083-3](https://doi.org/10.1016/0959-4388(94)90083-3)

Cooper, A. M., & Ronningstam, E. (1992). Narcissistic personality disorder. *American Psychiatric Press Review of Psychiatry*, 11, 80-97.

Coolidge, F. L., Thede, L. L., & Jang, K. L. (2001). Heritability of personality disorders in childhood: A preliminary investigation. *Journal of Personality Disorders*, 15(1), 33-40. <https://doi.org/10.1521/pedi.15.1.33.18645>

Demirci, İ., & Ekşi, F. (2017). Büyüklemeçi narsisizmin iki farklı yüzü: Narsistik hayranlık ve rekabetin mutlulukla ilişkisi. *Marmara Üniversitesi Atatürk Eğitim Fakültesi Eğitim Bilimleri Dergisi*, 46(46), 37-58. <https://doi.org/10.15285/maruaebd.330008>

Dickinson, K. A., & Pincus, A. L. (2003). Interpersonal analysis of grandiose and vulnerable narcissism. *Journal of Personality Disorders*, 17(3), 188-207. <https://doi.org/10.1521/pedi.17.3.188.22146>

Eldoğan, D. (2016). Hangi narsizm? Büyüklemeçi ve kırılğan narsizmin karşılaştırılmasına ilişkin bir gözden geçirme. *Türk Psikoloji Yazıları*, 19(37), 1-10.

Elliot, A. J., & Thrash, T. M. (2002). Approach-avoidance motivation in personality: Approach and avoidance temperaments and goals. *Journal of Personality and Social Psychology*, 82(5), 804. <https://psycnet.apa.org/doi/10.1037/0022-3514.82.5.804>

Ellis, H. (1898). Auto-eroticism: A psychological study. *Alienist and Neurologist*, 19, 260-299.

Foster, J. D., & Trimm IV, R. F. (2008). On being eager and uninhibited: Narcissism and approach-avoidance motivation. *Personality and Social Psychology Bulletin*, 34(7), 1004-1017. <https://doi.org/10.1177/0146167208316688>

Freud, S. (1932). Libidinal types. *The Psychoanalytic Quarterly*, 1(1), 3-6.

Holtzman, N. S. (2011). Facing a psychopath: Detecting the dark triad from emotionally-neutral faces, using prototypes from the personality faceaurus. *Journal of Research in Personality*, 45, 648-654. <https://doi.org/10.1016/j.jrp.2011.09.002>

Holtzman, N. S., & Donnellan, M. B. (2015). The roots of Narcissus: Old and new models of the evolution of narcissism. Zeigler-Hill, V., Welling, L., & Shackelford, T. (Ed.). *Evolutionary Perspectives on Social Psychology*, (s. 479-489). [https://doi.org/10.1007/978-3-319-12697-5\\_36](https://doi.org/10.1007/978-3-319-12697-5_36)

Horney, K. (2007). Çağımızın nevroitik kişiliği (Çev. S. Koçak). İstanbul: Doruk Yayınları. (Orijinal Basım Tarihi: 1937).

Horton, R. S., Bleau, G., & Drwecki, B. (2006). Parenting narcissus: What are the links between parenting and narcissism?. *Journal of Personality*, 74(2), 345-376. <https://doi.org/10.1111/j.1467-6494.2005.00378.x>

Gabbard, G. (1989). Two subtypes of narcissistic personality disorder. *Bulletin of the Menninger Clinic*, 53, 527-532.

Grover, K. E., Carpenter, L. L., Price, L. H., Gagne, G. G., Mello, A. F., Mello, M. F., & Tyrka, A. R. (2007). The relationship between childhood abuse and adult personality disorder symptoms. *Journal of Personality Disorders*, 21(4), 442-447. <https://doi.org/10.1521/pedi.2007.21.4.442>

Karaaziz, M., & Atak, İ. E. (2013). Narsisizm ve narsisizmle ilgili arařtırmalar üzerine bir gözden geçirme. *Nesne Psikoloji Dergisi*, 1(2), 44-59. <https://doi.org/10.7816/nesne-01-02-03>

Kendler, K. S. (2005). "A gene for...": the nature of gene action in psychiatric disorders. *American Journal of Psychiatry*, 162(7), 1243-1252. <https://doi.org/10.1176/appi.ajp.162.7.1243>

Kernberg, O. F. (1970). Factors in the psychoanalytic treatment of narcissistic personalities. *Journal of the American Psychoanalytic Association*, 18(1), 51-85. <https://doi.org/10.1177/000306517001800103>

Kernberg, O. (1999). *Sınır durumlar ve patolojik narsisizm* (Çev. M. Atakay). Birinci Basım. Metis Yayınları. (Orijinal Basım Tarihi: 1975).

Kernberg, O. F. (2012). Overview and critique of the classification of personality disorders proposed for DSM-V. *Swiss Archives of Neurology and Psychiatry*, 163(7), 234-238.

Kernberg, O. F. (2014). An overview of the treatment of severe narcissistic pathology. *The International Journal of Psychoanalysis*, 95(5), 865-888. <https://doi.org/10.1111/1745-8315.12204>

Kohut, H. (1966). Forms and transformations of narcissism. *Journal of the American Psychoanalytic Association*, 14(2), 243-272. <https://doi.org/10.1177/000306516601400201>

Kohut, H. (1972). Thoughts on narcissism and narcissistic rage. *The Psychoanalytic Study of the Child*, 27(1), 360-400.

Kohut, H. (2020). *Kendiliğın çözümlenmesi*. (Çev. C. Atbaşođlu, B. Büyükkal, C. İřcan). Beřinci Basım. İstanbul: Metis Yayıncılık. (Orijinal Basım Tarihi: 1971).

Kohut, H. ve Wolf, E. S. (1978). The disorders of the self and their treatment. *International Journal of Psychoanalysis*, 59, 413-425.

Levy, K. N., Ellison, W. D., & Reynoso, J. S. (2011). A historical review of narcissism and narcissistic personality. W. Keith Campbell & Joshua D. Miller (Ed.). *The handbook of narcissism and narcissistic personality disorder: Theoretical approaches, empirical findings, and treatments* (pp. 1-13). <https://doi.org/10.1002/9781118093108.ch1>

Luo, Y. L., & Cai, H. (2018). The etiology of narcissism: A review of behavioral genetic studies. Anthony D. Hermann, Amy B. Brunell, & Joshua D. Foster (Ed.) *Handbook of Trait Narcissism: Key Advances, Research Methods, and Controversies* (s. 149-156). Springer, Cham. [https://doi.org/10.1007/978-3-319-92171-6\\_16](https://doi.org/10.1007/978-3-319-92171-6_16)

Masterson, J. F. (1993). *The emerging self: A developmental, self, and object relations approach to the treatment of the closet narcissistic disorder of the self*. New York: Psychology Press.

Maxwell, K., & Huprich, S. (2014). Retrospective reports of attachment disruptions, parental abuse and neglect mediate the relationship between pathological narcissism and self-esteem. *Personality and Mental Health*, 8(4), 290-305. <https://doi.org/10.1002/pmh.1269>

Mickelson, K. D., Kessler, R. C., & Shaver, P. R. (1997). Adult attachment in a nationally representative sample. *Journal of Personality and Social Psychology*, 73(5), 1092-1106. <https://doi.org/10.1037/0022-3514.73.5.1092>

- Miller, J. D., Hoffman, B. J., Gaughan, E. T., Gentile, B., Maples, J., & Keith Campbell, W. (2011). Grandiose and vulnerable narcissism: A nomological network analysis. *Journal of Personality*, 79(5), 1013-1042. <https://doi.org/10.1111/j.1467-6494.2010.00711.x>
- Miller, J. D., Back, M. D., Lynam, D. R., & Wright, A. G. (2021). Narcissism today: What we know and what we need to learn. *Current Directions in Psychological Science*, 30(6), 519-525. <https://doi.org/10.1177/09637214211044109>
- Morf, C. C., & Rhodewalt, F. (2001). Unraveling the paradoxes of narcissism: A dynamic self-regulatory processing model. *Psychological Inquiry*, 12(4), 177-196. [https://doi.org/10.1207/S15327965PLI1204\\_1](https://doi.org/10.1207/S15327965PLI1204_1)
- Pincus, A. L., & Lukowitsky, M. R. (2010). Pathological narcissism and narcissistic personality disorder. *Annual Review of Clinical Psychology*, 6, 421-446.
- Raskin, R. N. (1980). Narcissism and creativity: Are they related?. *Psychological Reports*, 46(1), 55-60. <https://doi.org/10.2466/pro.1980.46.1.55>
- Rathvon, N., & Holmstrom, R. (1996). An MMPI-2 portrait of narcissism. *Journal of Personality Assessment*, 66(1), 1-19. [https://doi.org/10.1207/s15327752jpa6601\\_1](https://doi.org/10.1207/s15327752jpa6601_1)
- Robbins, S. B., & Dupont, P. (1992). Narcissistic needs of the self and perceptions of interpersonal behavior. *Journal of Counseling Psychology*, 39(4), 462-467. <https://psycnet.apa.org/doi/10.1037/0022-0167.39.4.462>
- Rose, P. (2002). The happy and unhappy faces of narcissism. *Personality and Individual Differences*, 33(3), 379-391. [https://doi.org/10.1016/S0191-8869\(01\)00162-3](https://doi.org/10.1016/S0191-8869(01)00162-3)
- Rozenblatt, S. (2002). *In defense of the self: The relationship of self-esteem and narcissism to aggressive behavior* (Doctoral dissertation, Long Island University, The Brooklyn Center).
- Thomaes, S., Bushman, B. J., De Castro, B. O., & Stegge, H. (2009). What makes narcissists bloom? A framework for research on the etiology and development of narcissism. Dante Cicchetti (Ed.). *Development and Psychopathology* (s. 1233-1247), Cambridge: Cambridge Press. <https://doi.org/10.1017/S0954579409990137>
- Torgersen, S., Lygren, S., Øien, P. A., Skre, I., Onstad, S., Edvardsen, J., ... & Kringlen, E. (2000). A twin study of personality disorders. *Comprehensive Psychiatry*, 41(6), 416-425. <https://doi.org/10.1053/comp.2000.16560>
- Twenge J.M., Campbell W.K. (2010). *Asrın vebası narsisizm illeti* (Çev. Ö. Korkmaz). İstanbul: Kaknüs Yayınları.
- Watson, P. J., Hickman, S. E., Morris, R. J., Milliron, J. T., & Whiting, L. (1995). Narcissism, self-esteem, and parental nurturance. *The Journal of Psychology*, 129(1), 61-73. <https://doi.org/10.1080/00223980.1995.9914948>
- Wink, P. (1991). Two faces of narcissism. *Journal of Personality and Social Psychology*, 61(4), 590-597. <https://doi.org/10.1037/0022-3514.61.4.590>
- Young, J. E., Klosko, J. S., & Weishaar, M. E. (2003). Schema therapy. Keith S. Dobson (Ed.). *Handbook of Cognitive-Behavioral Therapies* (3rd Ed.) (s. 317-346). New York: Guilford.
- Zeigler-Hill, V., Green, B. A., Arnau, R. C., Sisemore, T. B., & Myers, E. M. (2011). Trouble ahead, trouble behind: Narcissism and early maladaptive schemas. *Journal of Behavior Therapy and Experimental Psychiatry*, 42(1), 96-103. <https://doi.org/10.1016/j.jbtep.2010.07.004>

# Matematiksel Soyutlama ve Problem Çözme Dinamikleri: Matematik Öğretmen Adaylarının Performansları

Zeynep ARSLAN<sup>1\*</sup>, Hasan ÜNAL<sup>2</sup>

Citation : Arslan, Z. ve Ünal, H. (2023). Matematiksel soyutlama ve problem çözme dinamikleri: Matematik öğretmen adaylarının performansları. *Türk Eğitim Değerlendirmeleri Dergisi*, 4(4),30-46.  
Received : 18.08.2023  
Accepted : 11.11.2023  
Published : 31.12.2023  
Publisher's Note : Istanbul Medipol University stays neutral with regard to any jurisdictional claims.  
Copyright : © 2023 by the authors. Submitted for possible open access publication under the terms and conditions of the DergiPark.

## Özet

Bu çalışmanın amacı, matematikte çoklu yoldan problem çözme ile matematiksel soyutlama arasındaki bağlantıyı incelemektir. Bir başka deyişle farklı yollardan bir problemin çözümü ile o problemin çözümünün soyutlanması (genellenmesi) arasındaki ilişkinin nasıl olduğu araştırılmıştır. Soyutlama, kavramsal anlamının temelini oluşturmaktadır. Matematiksel soyutlama, çok boyutlu bir kavram olup, bunlardan bir tanesi genelleme olarak ifade edilebilir. Soyutlama, sürekli ilerleme kaydetmektedir, şöyle ki geometriyi ilk soyutlama evresine taşıyan, aksiyomatik yapısını kuran Öklid ile başlayıp, pek çok bilim adamı (Lobachevsky, Bolyai ve Gauss) tarafından Öklid dışı geometriler de geliştirilmiştir ve yeni geometriler geliştirilmeye devam edilecektir. Öğrencilerin matematiksel soyutlama evresine geçişlerini sağlamak defalarca hesaplama yapmaktan daha etkilidir. Bu çalışmada problem çözme dinamiklerindeki soyutlama evresine geçişleri tespit etmek için tarama modeli kullanılmıştır. Çalışmanın katılımcıları, Marmara bölgesinde bir devlet üni-

1\* Arş. Gör., İstanbul Medipol Üniversitesi, Eğitim Fakültesi. zeynep.arslan1@medipol.edu.tr;  
ORCID No: 0000-0001-5135-8246. Sorumlu yazar.

2 Prof. Dr., Yıldız Teknik Üniversitesi, Eğitim Fakültesi. hunal@yildiz.edu.tr; ORCID No: 0000-0002-4661-111X.

versitesinde ilköğretim matematik öğretmenliği programına kayıtlı öğretmen adayları oluşturmaktadır. Bireysel çözümler ile matematiksel soyutlama evresine geçiş dinamiklerini incelemek için matematik öğretmen adaylarına geometri öğrenme alanına ait dörtgende açılar kavramına yönelik çoklu yoldan çözülebilen (en az yedi yol) bir problem verilmiş, katılımcılar cevapları yazılı olarak toplanmıştır. Veri analizinde doküman analizi kullanılmıştır. Analiz sonucu kategoriler oluşturulmuş olup, soyutlama evresine geçip geçemeyenler, sonrasında geçenlerden bağlantı kurdukları bireysel çözümler ve matematiksel soyutlama boyutu arasında ilişkilendirme düzeyleri, bununla birlikte katılımcıların soyutlama evresine geçişteki kullandıkları patikalardaki farklılıklar değerlendirilmiştir. Her öğrencinin farklı öğrenme stiline, algılama düzeyi, perspektifinin olduğu göz önünde bulundurulmasının önemi vurgulanmıştır.

**Anahtar Kelimeler:** Matematik eğitimi, problem çözme, çoklu yoldan problem çözme, matematiksel soyutlama, genelleme

# Mathematical Abstraction and Problem Solving Dynamics: Pre-service Mathematics Teachers' Performances

## Abstract

The aim of this study is to examine the connection between problem solving in multiple ways and mathematical abstraction in mathematics. In other words, the relationship between the solution of a problem in different ways and the abstraction (generalization) of the solution of that problem was investigated. Abstraction is the basis of conceptual understanding. Mathematical abstraction is a multidimensional concept, one of which can be expressed as generalization. Abstraction is constantly progressing, starting with Euclid, who took geometry to the first stage of abstraction and established its axiometric structure, and has been generalized by many scientists (Lobachevsky, Bol-yai & Gauss) with non-Euclidean geometries and will continue to be generalized. Ensuring students' transition to the stage of mathematical abstraction is more effective than repeated calculations. In this study, the survey model was used to determine the transitions to the abstraction phase in problem solving dynamics. The participants of the study were pre-service mathematics teachers enrolled in the elementary mathematics teaching program at a state university in the Marmara region of Turkey. In order to examine the dynamics of individual solutions and transition to the mathematical abstraction stage, pre-service mathematics teachers were given a problem that can be solved in multiple ways (at least seven ways) for the concept of angles in quadrilaterals belonging to the geometry learning domain, and the answers of the participants were collected in writing. Document analysis was used in data analysis. As a result of the analysis, categories were formed, and the levels of association between the individual solutions and the mathematical abstraction dimension that the participants made connections between those who passed the abstraction phase and those who did not, as well as the differences in the paths used by the participants in the transition to the abstraction phase were evaluated. The importance of taking into account that each student has a different learning style, perception level and perspective was emphasized.



**Keywords:** Mathematics education, problem solving, multiple path problem solving, mathematical abstraction, generalization

## 1. Giriş

2023'te açıklanan PISA-2022 sınavları Türkiye'nin sonuçları bir iki puan artmasına rağmen istenilen seviyeye ulaşamamamızın nedenlerini araştırıp çözümlerin üretilmesi gerekmektedir. Matematiğin işlemsel ve kavramsal anlaşılması, matematiksel soyutlamanın yapılması ve matematiksel soyutlamanın indirgenmesi, problem çözme becerilerinin geliştirilmesi araştırılacak öncelikli alanlardan bazıları olup bütüncül yaklaşım ile Ar-Ge temelli bir matematik eğitiminin verilmesi başının anahtarıdır.

Problem çözme becerisinin hem matematik hem de diğer disiplinlerde bireyin akıl yürütebilmesine ve ilişkilendirme yaparak öğrenebilmesine önemli katkıda bulunmaktadır (Van De Walle, Karp ve Bay-Williams, 2012). Bu nedenle problem çözmenin bireye kazandırılması gereken önemli bir beceri olduğu söylenebilir (MEB, 2013). Problem çözmenin matematik eğitiminin de en önemli hedefleri arasında olduğu bilinmektedir (NCTM, 2000; MEB, 2018; Charles ve Lester, 1982; Schoenfeld, 1985, 2009, 2013; Arcavi ve Schoenfeld, 2008). Problem çözme becerisinin önemine (NCTM, 2000; MEB, 2018; Schoenfeld, 1985, 2009, 2013) bu kadar vurgu yapılmasına rağmen ulusal (LGS/ TYT-AYT) ve uluslararası (PISA ve TIMSS) yapılan sınavlarda başarı oranının düşük olduğu belirtilmiştir (MEB, 2018). Başarının düşük olması bireysel ve çevresel faktörler başta olmak üzere birçok boyut altında incelenmiştir (Demir vd., 2010). İncelenen boyutlardan biri de matematiğe karşı olumsuz bakış açısı olduğunu söylenebilir. Bu olumsuz bakış açısının oluşmasının sebeplerden biri her problemin sadece bir doğru cevabının olduğunu, tek bir çözüm yolu ile ulaşılabileceğine ve diğer çözümlerin yanlış olacağına yönelik inançlarıdır (Altun ve Arslan, 2006). Bu inancın kırılması, bireyin ezberci ve tek düze yöntemlerle öğrenmesi çoklu yoldan problem çözme becerisi ile mümkün olabilir (Arıkan ve Ünal, 2012). Başarının istenilen seviyede olmamasının bir diğer diğer sebebi de soyut düşünememe ile açıklanabilir.

## 2. Soyutlama kavramı ve matematiksel soyutlama

Soyutlama farklı durumların ortak olan özü (Dienes, 1963); insan zekasının üst düzey başarısı ve en güçlü aracı (Russell, 1926); bilgi parçacıklarının, tecrübelerin ve teorilerin birleştirilmesi (Noss ve Hoyles, 1996); deneyimlerle benzerliklerin fark edildiği bir aktivite (Skemp, 1986); kavramdan belirli özelliklerin ayrılması (Sierpinska, 1994) olarak tanımlanmıştır. Türk Dil Kurumu'nda (2023) ise "bir nesnenin özelliklerden veya özellikleri arasındaki ilişkilerden herhangi

birini tek başına ele alan zihinsel işlem, gerçeklikte ayrılmaz olanı düşünmede ayırma” ifadesi ile tanımlanmıştır. Soyutlama, bir kavramın basitleştirilmesi, bilgi içeriğinin yalınlaştırılması olarak düşünülebilir, yani en genel hali olabilir.

Soyutlama, matematiksel düşünmenin işleyişini oluşturan unsurlardan biridir (Liu, 2003). Aynı zamanda matematik eğitiminde kazandırılması istenen becerilerden biri olduğu söylenebilir (MEB, 2018). Matematiksel düşünme ise, öğrenmedeki bireysellikten dolayı her bireyde farklı süreçte işleyebilir. Bu nedenle, öğrenen bireyin zihinsel becerilerinin bu süreçte önemli olduğu belirtilebilir (Olkun ve Toluk Uçar, 2012). Soyutlama kavramını incelenirken, literatürde araştırmacılar tarafından yapılan farklı tanımlamalar ile karşılaşılmıştır (Dienes, 1963; Noss ve Hoyles, 1996; Sierpinski, 1994; Skemp, 1986; Russell, 1926).

Literatürde soyutlama ile genelleme kavramlarının birbiri ile ilişkili kavramlar olduğunu belirtilmiştir (Açıl, 2015). Yöntem açısından birbirinden ayırt edilse de eş anlamlı olarak (Davydov, 1990) ya da genellemeyi soyutlamanın ilk adımı olarak (Dreyfus, 1991) kategorize eden araştırmacılar bulunmaktadır. Piaget (2001) ise genellemeyi, soyutlamanın oluşabilmesi için bir üst işlem basamağı olarak belirtmiştir. Dubinsky (1991) genellemeyi soyutlama süreci içerisine dahil etmiştir. Geliştirdiği APOS (eylemler-action, süreçler-process, nesnelere-object, şemalar-schemas) teorisinin aşamalarını; içselleştirme (interiorization), kapsülleştirme/muhafaza etme (encapsulation), genelleme (generalization) ve tersine çevirme (reversal) kategorileri ile açıklamıştır. APOS teorisinin amacı, bir kavramın ne derce anlaşıldığı, öğrenildiğini analiz etmektir (Arnon vd., 2014; Baker, Cooley ve Trigueros, 2000; Borji ve Planell, 2020).

Matematiksel soyutlama ise, matematiksel bir kavramı oluşturan özelliklerinin özünü bulup, onun genelleme süreci olarak tanımlanabilir (Yılmaz, 2011). En basit haline indirgeme olarak da belirtilebilir. Literatürde matematiksel soyutlama üzerine çalışmalar yapılmıştır (Can, 2011; Can ve Ünal, 2011; Coşar, 2021; Yılmaz, 2011). Yapılan bu çalışmalarda soyutlamaya iki farklı yorumlama getirilmiştir (Can, 2011; Coşar, 2021; Yılmaz, 2011).

#### 1. Deneyimsel Soyutlama (Piaget, Skemp ve Dienes)

Araştırmalarında genel olarak üzerinde durulan noktalar, deneyimlerdeki benzerliklerin farkındalığı ile genellemeye gidilmesi, düşük somut seviyeden yüksek soyut seviyeye geçilmesi, ortamın koşullarından bağımsız hale gelmesidir (Özmantar, 2005).

2. Teorik Soyutlama (Noss, Hoyles, Van Oers, Ohlsson, Lehtinen, Hershkowitz, Schwarz, Dreyfus)

Teorik soyutlama öğrenmenin içinde olduğu koşullarla gerçekleştiğini, ayrı düşünülemediğini savunur (Can, 2011). Bu bağlamda matematik öğretiminde öğrencilerin soyutlama yapmalarını sağlayacak sınıf ortamlarının oluşturulması öğretmenlerin görevidir (Özmantar, 2005; Zembat, 2007). Bu nedenle bu çalışmada öğretmen adaylarının çoklu yoldan problem çözme ile matematiksel soyutlama ilişkisi araştırılmıştır. Öğrencilerin çoklu yoldan çözülebilen bir probleme yaklaşımları çözüm yolları ve bu problemi nasıl genelleyebildikleri incelenmiştir.

### 3. Yöntem

Çalışmanın amacı, matematikte çoklu yoldan problem çözme ile matematiksel soyutlama arasındaki bağlantıyı incelemektir. Çalışmanın katılımcıları, Marmara bölgesinde bir devlet üniversitesinde ilköğretim matematik öğretmenliği programına kayıtlı 3. sınıf 60 öğretmen adayları oluşturmaktadır. Bireysel çözümler ile matematiksel soyutlama evresine geçiş dinamiklerini incelemek için matematik öğretmen adaylarına geometri öğrenme alanına ait dörtgende açılar kavramına yönelik çoklu yoldan çözülebilen (en az yedi yol) bir problem verilmiş, katılımcılar cevapları yazılı olarak toplanmıştır. Veri analizinde doküman analizi kullanılmıştır. Doküman analizi belgelerin toplandığı, titizlikle ve sistematik olarak incelendiği, analiz edilip değerlendirildiği bir araştırma yöntemidir (Corbin ve Strauss, 2008; Ekiz, 2003; Wiersma, 2000). Analiz sonucu kategoriler oluşturulmuş olup, soyutlama evresine geçip geçemeyenler, sonrasında geçenlerden bağlantı kurdukları bireysel çözümler ve matematiksel soyutlama boyutu arasında ilişkilendirme düzeyleri, bununla birlikte katılımcıların soyutlama evresine geçişteki kullandıkları patikalardaki farklılıklar değerlendirilmiştir.

Öğretmen adaylarına verilen çoklu yoldan çözülebilen problem:

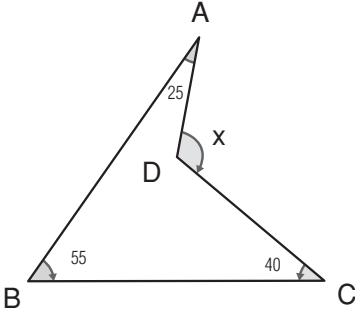

Yukarıda verilen şekilde;

$$m(\angle ABC) = 55^\circ$$

$$m(\angle BAD) = 25^\circ$$

$$m(\angle BCD) = 40^\circ$$

$m(\angle ADC) = x$  kaç derecedir?

|   | Yöntemler   | Açıklaması  |
|---|---|---|
| 1 | $95^\circ + 25^\circ = 120^\circ$   | 1 ve 2. çözüm aynı dinamikten hareketle çözüme ulaştırmaktadır. Tek fark çokgenin bir kenarı yukarıya-sola doğru uzatılmış olup yardımcı çizginin farklı çizilmesinden kaynaklanmıştır. |
| 2 | $80^\circ + 40^\circ = 120^\circ$   | 1 ve 2. çözüm aynı dinamikten hareketle çözüme ulaştırmaktadır. Tek fark çokgenin bir kenarı aşağıya doğru uzatılmış olup yardımcı çizginin farklı çizilmesinden kaynaklanmıştır.       |
| 3 | $55^\circ + 25^\circ + a + 40^\circ + b = 180^\circ$ $120^\circ + a + b = 180^\circ$ $a + b = 60^\circ$ $180^\circ - (a + b) = 120^\circ$ | Çözümde iç bükey dörtgen üçgene tamamlanmıştır. Elde edilen küçük ve büyük üçgenin iç açılarından yola çıkarak çözüme ulaşılmıştır.   |

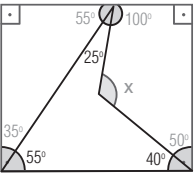
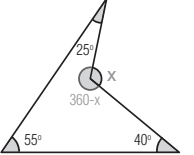
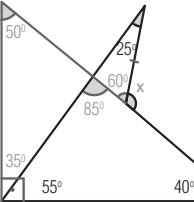
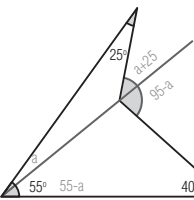
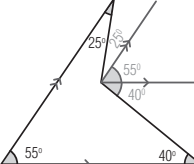
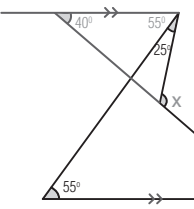
|   |   |  |   |
|---|---|--|---|
| 4 |    | $90^\circ + 100^\circ + x + 50^\circ = 360^\circ$ $240^\circ + x = 360^\circ$ $x = 120^\circ$                | <p>Çözümde iç bükey dörtgen daha büyük bir dörtgene (açılar 90 derece olacak şekilde) tamamlanmıştır. Soruda verilen iç bükey dörtgen ve yeni oluşan dörtgenin iç açılarından yola çıkarak çözüme ulaşılmıştır.</p>   |
| 5 |    | $25^\circ + 55^\circ + 40^\circ + 360^\circ - x = 360^\circ$ $x = 120^\circ$                                 | <p>Çözümde iç bükey dörtgende bulunması istenilen x açısının bütünler açısı bulunmuştur. Sonrasında iç bükey dörtgenin dört açısı toplanmış ve dörtgenin iç açıları toplamı 360'a eşitlenmiştir.</p>  |
| 6 |    | $50^\circ + 35^\circ = 85^\circ$ $25^\circ + a = 85^\circ$ $a = 60^\circ$ $180^\circ - 60^\circ = 120^\circ$ | <p>Çözümde iç bükey dörtgenin bir kenarı görselde görüldüğü gibi dik üçgen oluşturacak şekilde uzatılmıştır. İki iç açının toplamı diğer dış açıya eşit olduğu gerekçesi ile diğer yöntemlere benzese de bu madde de kural sadece bir adım olarak kullanılarak çözüme ulaşılmıştır. Diğer kullanımda direk çözüm yöntemi olarak kabul edilmiştir.</p> |
| 7 |    | $x = a + 25^\circ + 95^\circ - a$ $x = 120^\circ$  | <p>Çözümde x açısı bölünerek ayrı ayrı elde edilmiştir. İki iç açının toplamı diğer dış açıya eşit olduğu gerekçesi ile diğer yöntemlere benzese de bu madde de kural sadece bir adım olarak kullanılarak çözüme ulaşılmıştır. (6. maddedeki gibi)</p>  |
| 8 |  | $x = 25^\circ + 55^\circ + 40^\circ$ $x = 120^\circ$   | <p>Çözümde x açısı, iç bükey dörtgenin kenarlarına paralel olacak şekilde doğrular çizilerek bölünmüştür. x açısı üç parçaya bölünmüş olup bu açılar toplanarak elde edilmiştir.</p>  |
| 9 |  | $x = 40^\circ + 55^\circ + 25^\circ$ $x = 120^\circ$   | <p>Çözümde iç bükey dörtgenin tabanına paralel olacak şekilde doğru çizilmiştir. Z kuralı olacak şekilde kesişen doğru çizilmiştir. İki iç açının toplamı diğer dış açıya eşit olduğu gerekçesi ile diğer yöntemlere benzese de bu madde de kural sadece bir adım olarak kullanılarak çözüme ulaşılmıştır. (6. ve 7. maddedeki gibi)</p>              |

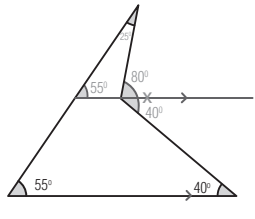
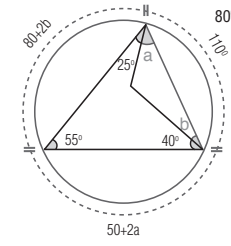
|    |   |   |
|----|---|---|
| 10 |  $25^\circ + 55^\circ = 80^\circ$ $x = 80^\circ + 40^\circ$ $x = 120^\circ$  | <p>Çözümde x açısı, iç bükey dörtgenin tabanına paralel olacak şekilde bir doğru çizilerek bölünmüştür. Z kuralı olacak şekilde açılar taşınmıştır. İki iç açının toplamı diğer dış açiya eşit olduğu gerekçesi ile diğer yöntemlere benzese de bu madde de kural sadece bir adım olarak kullanılarak çözüme ulaşılmıştır. (6,7 ve 9. maddedeki gibi)</p> |
| 11 |  $80^\circ + 2b + 50^\circ + 2a + 110^\circ = 360^\circ$ $240 + 2(a+b) = 360^\circ$ $2(a+b) = 120^\circ$ $(a+b) = 60^\circ$ $180 - (a+b) = 120^\circ$ $\frac{180 - (a+b)}{60}$ | <p>Çözümde iç bükey dörtgeni çevreleyen bir çember çizilmiştir. Çevre açılarının gördükleri yayların uzunlukları belirlenmiştir. Toplam yayın uzunluğu 360'a eşitlenmiş, çözüme ulaşılmıştır.</p>   |

Şekil 1. Çoklu yoldan çözülebilen problemin tüm çözümleri

#### 4. Bulgular

Öğretmen adaylarına çoklu yoldan çözülebilen bir problem verilmiş olup bu problemi çözebildikleri maksimum yoldan çözmeleri istenmiştir. Sonrasında ise bu çözüm metotlarından birini kullanarak bu soru için genelleme yapmaları ve nedeni ile açıklamaları istenmiştir. Elde edilen çözümler iki başlık altında analiz edilmiş ve çözüm metotlarına göre ilgili kategorilere ayrılmıştır.

#### A-Dörtgenlerde açı soruları - Tercih edilen ana metotlar

Verilen dörtgende istenilen açiya ulaşabilmek için her öğrenci farklı çözüm metotları kullanmıştır. Yapılan çözümlerden bazıları benzerlik gösterse de aynı anda farklı çözüm metotlarına başvurdukları gözlemlenmiştir.

**İki iç açı bir dış açiya eşittir:** Verilen iç bükey dörtgen üçgenlere parçalanmıştır. Üçgende iki iç açı bir dış açiya eşit olduğu kuralından yola çıkarak çözülmüştür.

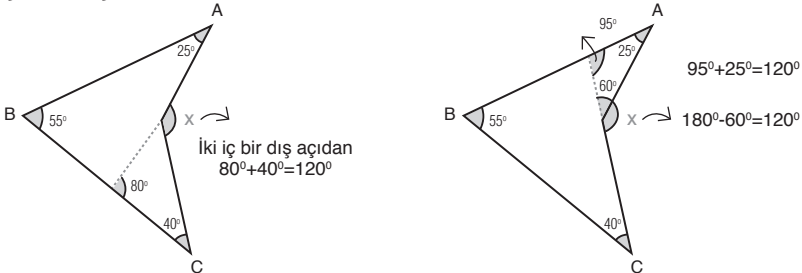

**Dörtgene/üçgene tamamlayarak çözüme ulaşılmıştır:** Verilen iç bükey dörtgen daha büyük bir dörtgene/üçgene tamamlanmıştır. Dörtgenin ve üçgenin iç açılarının toplamı sırasıyla 360 ve 180 derece olduğu kuralı ile çözüme ulaşılmıştır.

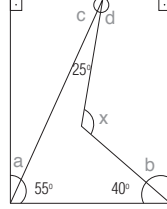
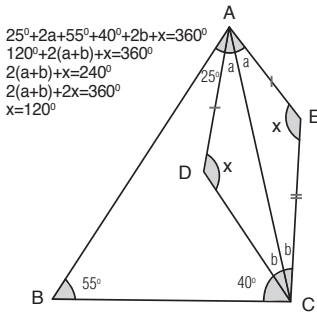

$x + \alpha + \beta = 60^\circ$   
 $x + 60^\circ = 180^\circ$   
 $x = 120^\circ$

$55^\circ + 25^\circ + 40^\circ + \alpha + \beta = 180^\circ$   
 $120^\circ + \alpha + \beta = 180^\circ$   
 $\alpha + \beta = 180^\circ - 120^\circ$   
 $\alpha + \beta = 60^\circ$

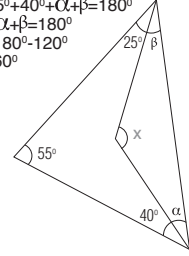

**Tam açiya tamamlayarak çözüme ulaşılmıştır:** Verilen iç bükey dörtgen üzerinde tam açiya (360 derece) tamamlanmıştır. Dörtgenin iç açıları toplamı dikkate alınarak çözüme ulaşılmıştır.

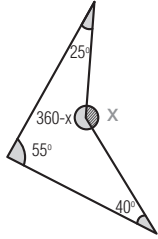

$25^\circ + 55^\circ + 40^\circ + 360^\circ - x = 360^\circ$   
 $x = 120^\circ$

**Füze kuralı uygulanarak çözüme ulaşılmıştır:** Füze kuralı olarak adlandırılan kural kullanılarak çözüme ulaşılmıştır.

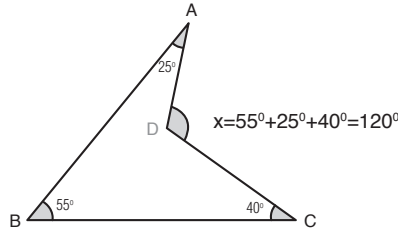

**Paralel ve yardımcı çizgiler çizilerek çözüme ulaşılmıştır:** Verilen iç bükey dörtgen üzerinde paralel ve yardımcı çizgiler çizilerek açılar taşınmış olup çözüme ulaşılmıştır. (İki iç açının toplamı bir dış açiya eşittir araç olarak kullanılmıştır.)





## B-Matematiksel soyutlama evresine geçiş dinamikleri

Katılımcıların soruyu hepsi bir ya da daha fazla yoldan çözmelerine rağmen bu çözümlerini soyutlama evresine taşıyamayanlar olmuştur. Öğrencinin bir probleme işlemsel olarak doğru çözümleri yapması onun matematiksel soyutlama evresine geçtiğini göstermez. Matematiksel kavramı derin anlamaktan ziyade yüzeysel anlamış olup, bilgiyi araç olarak kullanmıştır. Yani kavramsal anlama düzeyine ulaşamadığı söylenebilir. Bu bağlamda ilişkilendirme seviyesi zayıf olup örnekler ile genel hali arasındaki bağlantı kurulamamıştır.

**Üçgenlere parçalayarak genellemeye ulaşılmıştır:** Verilen dörtgeni küçük üçgenleri parçalayarak genellemeye yapılmıştır. Burada iki iç açının bir dış açıya eşit olduğu belirtilmiştir. Aynı zamanda verilen dörtgende istenilen açının füze kuralı ile ilişkili olduğunu belirtmiştir.

Füze kuralı  $a+b+c=x$  yaptığım çözümlerde görüldüğü gibi üç sayının toplamının direkt açığa eşit olduğunu gösteren bir formül ve bu formülün ispatı olarak benim kafamda iki iç açının bir dış açıyı vermesi işleminin iki defa tekrarlanmış halidir. Bu işlemi uygularken yine tüm açılar toplamış oluyoruz.

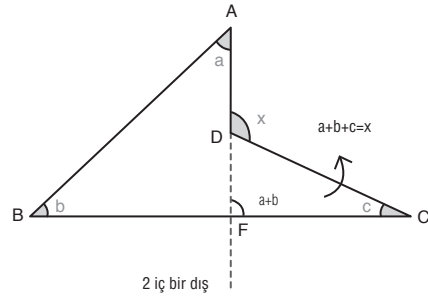

**Büyük üçgene tamamlayarak genellemeye ulaşılmıştır:** Verilen dörtgeni büyük üçgene tamamlanmıştır. Açılar alan bilgisi ve üçgenin iç açıları toplamının  $180$  derece olduğu bilgisi kullanılarak şekil üzerinde genelleme yapılmıştır.

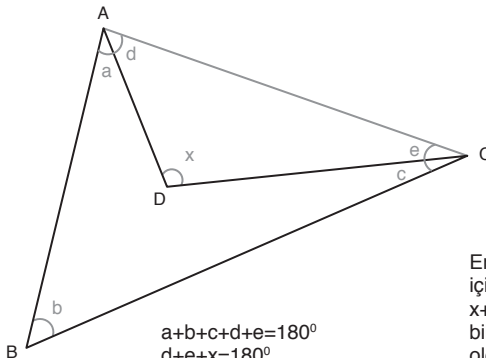

$$\begin{aligned} a+b+c+d+e &= 180^\circ \\ d+e+x &= 180^\circ \\ d+e &= 180^\circ - x \\ a+b+c+180^\circ - x &= 180^\circ \\ a+b+c &= x \end{aligned}$$

En kolay çözüm yolu benim için üçgene tamamlamaktı.  $x+e+d=180^\circ$  olduğunu biliyoruz.  $e+d+a+b+c=180^\circ$  olduğunu da biliyoruz.  $x+e+d=e+d+a+b+c$  eşitliğinden yararlanarak  $x=a+b+c$  diyebiliriz.

**Dörtgenin özellikleri ile genellemeye ulaşılmıştır:** Verilen dörtgenin iç açıları toplamından yola çıkılmıştır. İç açıları toplamının 360 derece olduğu bilgisini kullanarak genellemeye gidilmiştir.

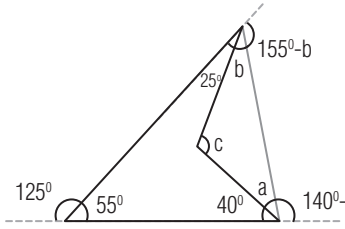

Füze kuralını açıklamak gerekirse, şekli dörtgen olarak düşünebiliriz ve dış açıların toplamı 360° olacağından;

$$\begin{aligned} 155^\circ + 140^\circ + 125^\circ &= 420^\circ \\ 420^\circ - a - b &= 360^\circ \\ a + b &= 60^\circ \\ c &= 120^\circ \end{aligned}$$

Dış açıların toplamını kullanarak buna varabiliriz.

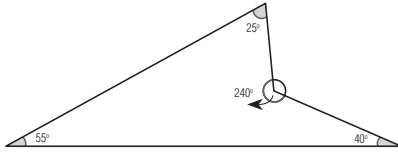

İkinci yöntemde dış açıları bulmak için 360°'den her açının kendisini çıkarınca dış açıları bulup bunları 1080°'e eşitledik.

$$\begin{aligned} (360^\circ - 25^\circ) + (360^\circ - 55^\circ) + (360^\circ - 40^\circ) + (x) &= 1080^\circ \\ x &= 25^\circ + 55^\circ + 40^\circ \\ x &= 120^\circ \end{aligned}$$

$x = a + b + c$  formülünü bulmuş olduk.

**Paralel çizgiler yardımıyla genellemeye ulaşılmıştır:** Verilen dörtgen- de çözüme ulaşmak için yardımcı çizgiler çizilmiştir. Açılı taşıyabilmek için paralel çizgiler kullanılmıştır. Sonrasında üçgenlerin iç açılarının toplamı 180 derece olduğu bilgisini kullanarak genellemeye gidilmiştir.

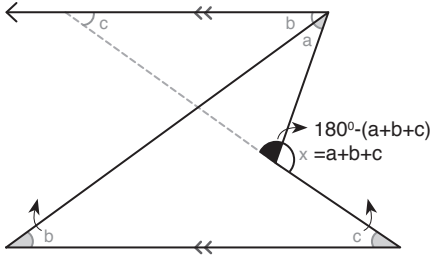

**Çember yardımıyla genellemeye ulaşılmıştır:** Verilen dörtgeni çevreleyen bir çember çizilmiştir. Çemberin üzerinde bir nokta belirlenmiş ve bu nokta- nın gördüğü yay uzunluğu üzerinden hesaplama yapılarak genellemeye gidilmiştir.

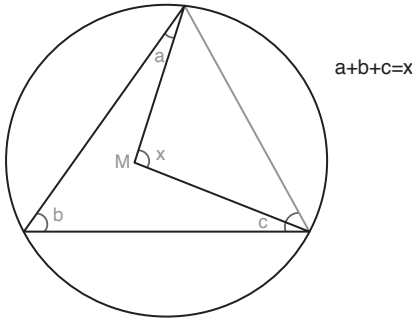

M çemberin merkezi olsun. a, b ve c açılarının gördüğü yayların toplamı x merkez açısının gördüğü yaya eşit olduğundan dolayı  $a + b + c = x$  deriz.

**Genelleme yapılamamıştır:** Sayısal çözüm yaparak sonuca ulaştığı halde aynı çözümü sembolleştirememişlerdir.

Aşağıdaki tabloda (Tablo.2) genelleme için tercih edilen metotların oranları verilmiştir.

**Tablo 2.** Genelleme için tercih edilen metotların oranı

| Metot   | Cevap Sayısı | Yaklaşık Yüzdeler |
|---|--------------|-------------------|
| Üçgenlere parçalayarak genellemeye ulaşılmıştır.      | 25           | % 42              |
| Büyük üçgene tamamlayarak genellemeye ulaşılmıştır.   | 16           | % 27              |
| Dörtgene benzeterek genellemeye ulaşılmıştır.         | 8            | % 13              |
| Paralel çizgiler yardımıyla genellemeye ulaşılmıştır. | 2            | % 3               |
| Çember yardımıyla genellemeye ulaşılmıştır.           | 1            | % 2               |
| Genelleme yapılamamıştır. (Yanıtız)                   | 8            | % 13              |

## Tartışma

Araştırma kapsamında öğretmen adaylarına çoklu yoldan çözülebilen bir problem verilmiş olup bu problemi çözebildikleri maksimum yoldan çözmeleri istenmiştir. Bir geometri problemin çoklu yoldan çözmenin yedi faydası:

1. Farklı bakış açıları kazandırır.
2. Kavramlar arasında ilişkilendirmeyi sağlar.
3. Yaratıcı düşünmeyi geliştirir.
4. Aynı probleme farklı kavramların/konuların uygulanmasını sağlar. (Benzerlik, alan, açı, trigonometri)
5. Farklı pedagojik açıklamaların açığa çıkmasına fırsat verir.
6. Bireysel farklılıkları göz önünde bulundurur.
7. Öğrencilerin Van Hiele geometrik düşünme düzeylerine katkıda bulunur.

Öğretmen adaylarının var olan alan bilgisi her yeni öğrenmede birikerek genişlediği için sonraki öğrenmelerinde kullanabildikleri veri tabanı olduğu söylenebilir. Bunu Tablo 1.de “İki iç açı bir dış açıya eşittir” yolları ile çözüme ulaşan %42 lik bir grubun olduğu gözükmektedir. Bu grup iç bükey dörtgeni üçgene parçalayarak çözülmüştür. Diğer maddeler de üçgen bilgisinde çok farklı değildir. Daha büyük üçgene ya da dörtgene tamamlanması, paralel çizgiler yardımıyla şeklin bölünmesi üçgen alan bilgisinin kullanıldığı metotlardır. Yani soruyu üçgende açı bilgisi ile çözüme ulaştırmıştır.

Öğretmen adaylarının verilen problemi çoklu yoldan çözmeleri istendikten sonra bu yolları vasıtasıyla genellemeye ulaşmaları istenmiştir. Elde edilen veriler doğrultusunda en çok genelleme yapılan yolun, üçgenlere parçalayarak yapılan genelleme olup oranı %42'dir. Sonrasında, büyük üçgene tamamlayarak yapılan genelleme oranı %27; dörtgene benzeterek yapılan genelleme oranı %13; paralel çizgiler yardımıyla yapılan genelleme oranı %3; çember yardımıyla yapılan genelleme oranı %2'dir.

Bütün çözüm yolları ile genelleme yapılabilecekken öğretmen adayları sadece bir çözüm ile genellemeye gitmişlerdir. Bu bir eksikliklerdir. Sınıf içi uygulamalarında genelleme durumlarının farklı çözüm yolları kullanılarak yapılması gereğini açığa çıkartmıştır. Yani öğretmen genelleme durumuna uygun öğrenme ortamı tasarlarlarken bireysel farklılıklardan faydalanmalıdır. Tablo 2'de gözüktüğü üzere beş farklı yoldan genellemeye gidilmiştir. Bu beş farklı genellenenin sınıf içindeki yansıması öğretim tasarımını güçlendirecektir. Hem sayısal olarak hesaplama yapılan kısımda hem de genellemeye yapılan kısımda öğrencilerin farklı çözüm yollarını tercih ettikleri gözükmektedir. Her öğrencinin farklı öğrenme stiline, algılama düzeyi, perspektifinin olduğu göz önünde bulundurulmalıdır.

## 5. Sonuç

Araştırma sonucunda, farklı patikalar ile soyutlama evresine geçiş mümkün olmuştur. Her öğrencinin farklı öğrenme stiline, algılama düzeyi, perspektifinin olduğu ve bunların göz önünde bulundurulmasının gerekliliği kendini bir daha göstermiştir. Çoklu yoldan problem çözenin matematiksel soyutlamayı zenginleştirme potansiyelinin olduğunu açığa çıkarmıştır. Her farklı yolun aslında soyutlamaya giden bir yol olduğu açığa çıkmıştır. Öğrencilerin ezberlemelerin yerine kavramsal öğrenmelerini desteklediği için neden ve niçinleri ile bağlantı kurmaları sağlanmıştır. Çoklu yoldan problem çözme ve çok problem çözme dengesinin kurulması gerektiği aşıkardır.

Çıkar Çatışması Beyanı: Yazarlar herhangi bir çıkar çatışması olmadığını beyan etmektedir.

## KAYNAKÇA

Açıl, E. (2015). *Ortaokul 3. sınıf öğrencilerin denklem kavramına yönelik soyutlama süreçlerinin incelenmesi: APOS Teorisi* (Yayın No. 418252) [Doktora Tezi, Atatürk Üniversitesi]

Altun, M. & Arslan, Ç. (2006). İlköğretim öğrencilerinin problem çözme stratejilerini öğrenmeleri üzerine bir çalışma. *Uludağ Üniversitesi Eğitim Fakültesi Dergisi*, 19(1), 1-21.

Arcavi, A., & Schoenfeld, A. H. (2008). Using the unfamiliar to problematize the familiar. *Canadian Journal of Science Mathematics and Technology Education*, 8(3), 280-295. <https://doi.org/10.1080/14926150802315122>

- Arıkan, E. E., & Ünal, H (2012). Farklı profillere sahip öğrencilerle çoklu yoldan problem çözme. *Bitlis Eren Üniversitesi Fen Bilimleri Dergisi*, 1(2), 76-84.
- Arnon, I., Cottrill, J., Dubinsky, E., Oktac, A., Roa, S., Trigueros, M., & Weller, K. (2014). *APOS theory: A framework for research and curriculum development in mathematics education*. New York, Heidelberg, Dordrecht, London: Springer. <https://doi.org/10.1007/978-1-4614-7966-6>
- Baker, B., Cooley, L., & Trigueros, M. (2000). A calculus graphing schema. *Journal for Research in Mathematics Education*, 31(5), 557-578. <https://doi.org/10.2307/749887>
- Borji, V., & Martínez-Planell, R. (2020). On students' understanding of implicit differentiation based on APOS theory. *Educational Studies in Mathematics*, 105(2), 163-179. <https://doi.org/10.1007/s10649-020-09991-y>
- Can, M. (2011). *Matematiksel Soyutlama ve Soyutlamanın İndirgenmesi*. (Yayın No. 297063) [Yüksek Lisans Tezi, Yıldız Teknik Üniversitesi]
- Can, M. ve Ünal, H., (2011). "Ortaöğretim Öğrencilerinin Matematiksel Soyutlaması ve Soyutlamanın İndirgenmesi", III. International Congress of Educational Research, 4-7 Mayıs 2011, Girne.
- Charles, R. T. & Lester, F. K. (1982). *Teaching problem solving: What, why, how*. Dale Seymour Publications.
- Corbin, J. & Strauss, A. (2008). *Basics of qualitative research: Techniques and procedures for developing grounded theory*. Thousand Oaks: Sage. <https://doi.org/10.4135/9781452230153>
- Coşar, Y. (2011). *İlköğretim altıncı sınıf matematik dersi çalışma kitabındaki soruların kapsam geçerlik ve yenilenmiş Bloom taksonomisinin bilişsel süreç boyutuna göre analizi*. (Yayın No. 299733) [Yüksek Lisans Tezi, Atatürk Üniversitesi]
- Davydov, V. V. (1990). *Types of Generalization in Instruction: Logical and Psychological Problems in the Structuring of School Curricula*. *Soviet Studies in Mathematics Education*. National Council of Teachers of Mathematics, 1906 Association Dr., Reston, VA 22091.
- Dienes, Z.P., (1961). On abstraction and generalization. *Harvard Educational Review*, 31(3), 281-301.
- Dienes, Z. P. (1963). *An experimental study of mathematics-learning*. London, England: Hutchinson.
- Demir, İ., Kılıç, S. ve Ünal, H. (2010). Effects of students' and schools' characteristics on mathematics achievement: Findings from PISA 2006. *Procedia-Social and Behavioral Sciences*, 2(2), 3099-3103. <https://doi.org/10.1016/j.sbspro.2010.03.472>
- Dreyfus, T. (1991). On the status of visual reasoning in mathematics and mathematics education. In F. Furinghetti (Ed.), *Proceedings of the 15th International Conference for the Psychology of Mathematics Education* (Vol. I, s. 33-48). Assisi, Italy: PME Program Committee.
- Dubinsky, E. (1991). Constructive aspects of reflective abstraction in advanced mathematics. *Epistemological Foundations of Mathematical Experience*. (s. 160-187). New York: Springer-Verlag. [https://doi.org/10.1007/978-1-4612-3178-3\\_9](https://doi.org/10.1007/978-1-4612-3178-3_9)
- Ekiz, D. (2003). *Eğitimde araştırma yöntem ve metodlarına giriş*. Ankara, Anı Yayıncılık.
- Liu, H. P. (2003). Do teachers need to incorporate the history of mathematics in their teaching? *Mathematics Teacher*, 96(6), 416-421.

- Millî Eğitim Bakanlığı (MEB). (2013). *Ortaokul matematik dersi 5-8.sınıflar öğretim programı*. Ankara: Devlet Kitapları Müdürlüğü.
- Millî Eğitim Bakanlığı (MEB). (2018). *Matematik dersi öğretim programı (ilkokul ve ortaokul 1, 2, 3, 4, 5, 6, 7 ve 8. sınıflar)*. Ankara: TTK Başkanlığı
- National Council of Teachers of Mathematics (NCTM). (2000). *Principles and standards for the school Mathematics*. Reston, VA: National Council of Teachers of Mathematics.
- Noss, R., & Hoyles, C. (1996). The visibility of meanings: Modelling the mathematics of banking. *International Journal of Computers for Mathematical Learning*, 1(1), 3-31. <https://doi.org/10.1007/bfo0191470>
- Olkun, S. ve Toluk Uçar, Z. (2012). İlköğretimde etkinlik temelli matematik öğretimi. Beşinci Basım. Ankara: Eğiten Kitap.
- Özmantar, M. F. (2005). *An investigation of the formation of mathematical abstractions through scaffolding* (Unpublished doctoral dissertation). University of Leeds.
- Piaget, J. (2001). *Studies in reflecting abstraction* (Trans. R. L. Campbell). Sussex, England: Psychology Press.
- Russell, B. (1926). *Education and the good life*. New York: Liveright.
- Schoenfeld, A. H. (1985). *Mathematical problem solving*. Academic Press.
- Schoenfeld, A. H. (2009). Working with schools: The story of a mathematics education collaboration. *American Mathematical Monthly*, 116(3), 197-217. <https://doi.org/10.1080/00029890.2009.11920930>
- Schoenfeld, A. H. (2013). Reflections on problem solving theory and practice. *The Mathematics Enthusiast*, 10(1), 9-34. <https://doi.org/10.54870/1551-3440.1258>
- Sierpinska, A. (1994). *Understandings in mathematics*. London: Falmer Press.
- Skemp, R. (1986). *The psychology of learning mathematics* (2nd Ed.). Harmondsworth: Penguin. <https://doi.org/10.2307/3616203>
- Türk Dil Kurumu. (2023). *Türkçe sözlük*. Ankara: TDK Yayınları.
- Wiersma, W. (2000). *Research methods in education: An introduction* (7th Ed.). Needham Heights, MA: Allyn ve Bacon A Pearson Education Company.
- Van De Walle, J., Karp, K.S. and Bay-Williams, J.M. (2012). İlkokul ve Ortaokul Matematiği Gelişimsel Yaklaşımla Öğretim (Çev. Ed. S. Durmuş, 7. Basımdan Çeviri). Ankara: Nobel Akademik Yayıncılık.
- Yılmaz, R. (2011). *Matematisel soyutlama ve genelleme süreçlerinde görselleştirme ve rolü* (Yayın No. 279755) [Doktora Tezi, Uludağ Üniversitesi]
- Zembat, İ. Ö. (2007). Yansıma dönüşümü, doğrudan öğretim ve yapılandırıcılığın temel bileşenleri. *Gazi Üniversitesi Gazi Eğitim Fakültesi Dergisi*, 27(1), 195-213.

# Kalkınma Planları Çerçevesinde Eğitim Politikalarının Değerlendirilmesi

Arif İNANÇ<sup>1</sup>

Citation : İnanç, A. (2023). Kalkınma planları çerçevesinde eğitim politikalarının değerlendirilmesi. *Türk Eğitim Değerlendirmeleri Dergisi*, 4(4), 47-54.

Received : 05.01.2023

Accepted : 17.05.2023

Published : 31.12.2023

Publisher's Note : Istanbul Medipol University stays neutral with regard to any jurisdictional claims.

Copyright : © 2023 by the authors. Submitted for possible open access publication under the terms and conditions of the DergiPark.

## Özet

Bu çalışmanın amacı kalkınma planları bağlamında eğitim politikalarını değerlendirmektir. Bu amaç doğrultusunda doküman inceleme yöntemi ile 1963 ile 2014 yılları arasındaki kalkınma planları incelenmiştir. İnceleme sonucu öne çıkan bulgulara yer verilmiştir. Yine Türk eğitim sisteminin karşılaştığı sorunlar belirlenmiştir. Bu sorunların çözümüne yönelik öneriler tartışılmıştır.

**Anahtar Kelimeler:** Eğitim politikaları, kalkınma planları, Türk eğitim sistemi

<sup>1</sup> Okul müdürü/uzman eğitimci, Kağıthane Hamidiye İmam Hatip Ortaokulu. inancarif@hotmail.com; ORCID No: 0009-0003-4208-8186.

# Evaluation of Education Policies within the Framework of Development Plans

## Abstract

The aim of this study is to evaluate education policies in the context of development plans. For this purpose, the development plans between 1963 and 2014 were examined, implementing a documentation method. The prominent findings as a result of the examination will be elaborated. Additionally, the problems faced by the Turkish education system will be discussed and the suggestions for solving these problems will be provided.

**Keywords:** Education policies, development plans, Turkish education system

## Giriş

Bir ülkede var olan eğitim problemleri iki perspektif ile incelenmektedir. İlki eğitimin temel gayelerinin gerçekleştirilebilmesi amacıyla ihtiyaç duyulan yapı ile işleyişle alakalı problemlerdir. Birden fazla boyutu olan aynı zamanda karmaşık olan problemler eğitimin “iç sorunları”dır. Bir diğeri ise eğitim sisteminin içinde bulunan ekonomik (maddi) ve sosyolojik yapı ve etkileşiminde göze çarpan problemlerdir. “Dış sorunlar” diye tabir edilebilen bu problemler, bazen iç problemlerin de belirleyicisidir. Ayrıca bu problemlerin çözümünde toplumsal anlaşmalar ile ilişkilidir.

1960’lardan sonra Türkiye’de, eğitimin her iki grupta yer alan problemlerini tasarlama yoluyla çözüme yönelimini kuvvetlendirir. Planlı devre süresince “plansızlık”, “plana uygun politika ve kararların yaşama geçirilmemesi” ile “plan hedeflerine ulaşılamaması”, eğitim problemlerinin çözüme kavuşmamasının sebepleri arasında sıklıkla ifade edilmiştir (Âdem, 1995). Planlama anlayışının kökten bir değişikliğe uğradığı günümüzde de aynı görüşlerin savunulduğu gözlemlenmektedir (Altunya, 2000; Karakütük, 2002).

Sıkça kullanılan tanıma göre eğitim planlaması, “politik ve ekonomik gerçekleri, eğitim dizgesinin büyüme potansiyelini, böylece dizgenin hizmetinde olduğu ülkenin ve öğrencilerin gereksinimlerini dikkate alarak buna ilişkin politikayı, öncelikleri, dizgenin maliyetini saptamak amacıyla yapılan kestirme girişimleridir” (Âdem, 2008; Becby, 1967). Bu bağlamda eğitim planlaması, eğitim problemlerinin çözüm yolu olmasının yanında, ekonomik ve toplumsal dönüşümün araçlarından. Türkiye’de eğitime öncülük eden eğitim planlarının genellikle güçlenme planlarıyla birlikte ele alınması, bu araçsallaştırmanın en mühim çıktısıdır.



Eğitimden faydalananların eğitim masraflarına katılmaması ücretsiz eğitimin doğrudan ihtiyacı olan kişilere yönlendirilmesini engellediği gibi eğitim masraflarının daha yüksek bir düzeye ulaşmasını da güçleştirmiştir. Kalkınma plânlarının oluşturacağı nitelik bakımından yüksek işgücü gereksiniminin giderilmesinde ana kaynak eğitim kurumlarıdır. Diğer kısımlarda da değinildiği üzere plânlı devrede İktisadî sektörlerde beklenen gelişimin oluşabilmesi için gereken işgücü birtakım teknik ilişkilere göre tahmin edilmiştir. Hesaplanan bu işgücü gereksinimleriyle eğitim kurumlarının 1962 kapasiteleri kıyaslanınca eğitim kurumlarına verilmesi gerekli yön ve kapasitelerinde artış sağlamak amacıyla alınacak önlemler oluşmaktadır. Burada ana sorun eğitim hizmetleriyle görevli teşkilâtın bu hizmetleri ifa edebilecek bir pozisyona getirilmesidir.

Türkiye’de 1963 senesinden beri kalkınma projeleriyle beraber eğitim planları da oluşturulmaktadır. Eğitim planlamasını kalkınmayla beraber inceleyen iki inceleme yapılmıştır. İlki, 1982 senesinde Âdem tarafından hazırlanan “Kalkınma Planlarında Eğitimimizin Hedefleri ve Finansmanı” isimli incelemedir. Bu incelemede, ele alınan dönemde eğitimde görülen sayısal gelişmelerle eğitime ayrılan ekonomik kaynaklar kıyaslanmıştır. Nihayetinde, eğitimdeki sayısal ilerlemelerin plan amaçlarının gerisinde kaldığı, eğitim hizmetlerinden faydalanmada adaletsizliklerin giderilemediği tespit edilmiştir. Konuya ilişkin bir diğer inceleme, Hesapçioğlu’nun 1982 senesinde yaptığı, ardından genişletilerek 2001 senesinde yayınlanan “Türkiye’de Makro Düzeyde İnsan Kaynakları Planlaması” isimli araştırmadır. Bu incelemede ilk sekiz kalkınma planında eğitim planlamasının kuramsal temellerini, kullanılan planlama modellerini, insangücü ve eğitim planlarının genel çerçevesi, ana ilkeleri ve hedeflerini ayrıntılı olarak ortaya koymuştur. Nihayetinde, 1980 sonrası planlama anlayışında ortaya çıkan değişime dikkat çeken Hesapçioğlu, insan gücü eğitim planlamasının geleceğin vazifesi olduğunu iddia etse de insan gücü ve eğitim planlamaları geçmişin görevi, bugünün ve geleceğin gereksinimidir.

Türkiye’de dünya ile aynı zamanda gelişen planlamanın uzun bir geçmişi olduğu söylenebilir. Ekonomik planlamanın Türkiye’deki ilk örnekleri, 1930’lardan 1950’lere kadar devam eden sanayi planlarıdır (Tekeli ve İlkin, 1981). 1933 ve 1946 yıllarında üç sanayi planı oluşturulmuş olup bu planlar sayesinde Türkiye’nin ilk sanayi işletmeleri kurulmuştur. 1947 senesinde “İktisadi Kalkınma Planı” oluşturulmuş fakat bu plan beklenen Amerikan desteğinin gelmemesi sebebiyle “öngörülen süre içinde” yürürlüğe girememiştir. Bu planda öngörülen önlemler, 1950-1960 arasında “plansız” bir şekilde yürürlüğe konulmuştur (Tekeli ve İlkin, 1981).

Bu planlama tecrübelerinden sonra 1950-1960 arasında plansız bir dönem atlatılmış ve bu döneme tepki olarak gerçekleşen 27 Mayıs Darbesi sonrası “planlı kalkınma” politikasına geçilmiştir. (Erder, Karaosmanoğlu, Çilingiroğlu ve Sönmez, 2003). 1961 Anayasası ile beraber Türkiye’de kalkınma planlarının oluşturulması ve uygulanması kanuni bir ihtiyaç olmuştur. 1962 senesinde bir senelik geçiş planı hazırlanmış, sonra da 1963-1977 yıllarında on beş yılı içeren “Birinci Perspektif Plan (BPP)” ve 1963-1967 yıllarını içeren “Birinci Beş Yıllık Kalkınma Planı (BBYKP)” hazırlanmıştır. BBYKP’ndan itibaren Türkiye’de kalkınma planları, ekonomik, toplumsal ve kültürel alanı kapsamına alan “bütüncül” bir planlama anlayışı içinde “makro”, “merkezî” ve “aşamalı” olarak hazırlanmıştır (Hesapçioğlu, 2001).

Planlı büyüme politikası dahilinde eğitim de “ekonominin insan gücü gereksinimini” gideren ve “halkın eğitim düzeyini yükseltmek” amacıyla toplumsal gelişime katkı sağlayan bir “sektör” olarak büyüme planları içine dahil olmuştur (MEB, 1993). Kalkınma planları dahilinde eğitim örgütlemesi çalışmaları, bir taraftan maddi ve sosyal ilerlemenin zaruri kıldığı vazifeleri ifa etmek için gereken kaynakların oluşturulmasına, diğer taraftan ise oluşturulan bu kaynağın eğitim sisteminin çeşit ve seviyeleri arasındaki dağılımına odaklanmıştır. Türkiye’nin maddi ve sosyal yapısında ve planlama yönteminde oluşan gelişmeler, eğitim planlamasını ve eğitim sisteminin ilerlemesini olumsuz yönde etkilemiştir.

1980’lerden sonra köyden kente göç, Türkiye’nin büyük bir demografik değişimine tanıklık etti. Birçok neden köylülerin şehirlere göç etmesine yol açtı. Köyden kente göç, sebepleri ve neticeleri beraber incelendiğinde Türkiye’nin ciddi bir maddi ve toplumsal olgusu olarak düşünülebilir (Güreşçi, 2011). Ekonomik Faktörler, köylerde tarıma dayalı yaşam biçimi, sınırlı gelir ve istihdam fırsatları sağlayabilir. Şehirlerde ise daha geniş kapsamlı ekonomik faaliyetler ve çeşitli iş imkanları bulunmaktadır. Kentleşme bir değişim sürecidir (Yıldırım, 2004). Köylüler, şehirlerde daha iyi bir yaşam standardı ve daha iyi maaşlı işler umuduyla göç etmektedirler. Eğitim Faktörleri, köylerdeki eğitim olanakları genellikle kısıtlıdır. Şehirlerdeki okullar ve üniversiteler, daha iyi eğitim imkanları ve daha geniş bir akademik yelpaze sunar. 1980’lerden sonra Türkiye’de hızlı bir modernleşme ve kentleşme süreci yaşandı. Toplumlar değişken bir yapıya sahip olduğu için farklılaşan dengelerin yerini yenilerinin alması kaçınılmaz olur (Küçük, 2019). 1980’lerden sonra Türkiye, önemli bir sanayileşme süreci yaşadı. Bu dönemde ekonomik liberalizasyon politikaları ve serbest piyasa ekonomisi ilkeleri benimsendi. Özel sektörün ve yabancı sermayenin katılımıyla birlikte sanayi sektöründe büyük bir gelişme kaydedildi. 24 Ocak kararları sonrası sanayileşme politikaları ithal ikameci sanayileşme politikasından kesin çizgilerle ayrılmıştır (Yıldırım, 2006).

Türkiye’de köy okullarının kapanması ve taşınmalı eğitim uygulamasının yaygınlaşması birçok nedenle gerçekleşmiştir. Zorunlu eğitimle beraber okula herhangi bir nedenden ulaşamayanlar için önlemler alınmıştır. Taşınmalı eğitim bu önlemlerden biridir. Ülkemiz, coğrafyası, iklim tipi, dağınık yerleşim düzeni sebebiyle epey geniş bir coğrafyaya dağılmış olmasından ziyade nüfusun hızla çoğalması ve yaşanan iç göçler sebebiyle ilköğretimde bazı problemlerle karşı karşıya kalmaktadır (Özkan, 1997). Göç, 1980’lerden itibaren köylerdeki nüfus azalmaya başlamış ve kırsal kesimden şehirlere göç hızlanmıştır. Bu göç dalgası köylerdeki öğrenci sayısını azaltarak köy okullarının sürdürülebilirliğini zorlaştırmıştır. Ekonomik zorluklar, köylerde tarım ve hayvancılık gibi geleceksel geçim kaynaklarının azalması, genç nüfusun şehirlere göç etmesine ve köylerin boşaltılmasına yol açmıştır. Bu da köy okullarının öğrenci bulmakta zorlanmasına neden olmuştur. Altyapı eksiklikleri, birçok köy okulunda eğitim kalitesini etkileyen altyapı eksiklikleri mevcuttur. Öğrencilerin derslerini daha iyi koşullarda alabilmesi için bazı köy okullarının fiziki yapıları güncellenmedi veya iyileştirilmedi. Bu durum da ebeveynleri taşınmalı eğitime yönlendirmiştir. İstihdam olanakları, şehirlerdeki iş olanaklarına erişim, köylerdeki genç nüfusu şehirlere doğru yönlendirmiştir (Yıldırım, 2021).

Eğitimin, maddi ve sosyal ilerlemenin “araçlarından biri” olduğundan dolayı bu etkilenme, doğrudan eğitim planlaması görüşünü oluşturan bir güce erişmiştir. 1980 yılından sonra piyasa odaklı ekonomi politikaları, planların etkisini düşürmüş, eğitim planlaması da “belirsizlik ortamında stratejik esneklik” arayışına dönüşmüştür (Hesapçıoğlu, 2001).

Günümüzde de eğitim ve eğitim planlaması ciddi bir değişim içerisindedir. Planlı kalkınma sürecinin başlamasından 2005 senesine kadar eğitim planlamasının geçirdiği dönüşümü, eğitim ve kalkınma planlarının maddi ve sosyal eğilimleri arasındaki bağın kuruluşunu idrak etmek ve değerlendirmek, bu çalışmanın temel problemini oluşturmaktadır. Nitekim bu çalışmada, eğitim planlaması ve kalkınma planı ilgisinin nasıl oluştuğunu ve bu ilginin eğitim tarafından ortaya koyduğu eksikliklerin neler olduğu tespit etmeye çalışmıştır.

Bu çalışmada, Türkiye’de eğitim planlamasının 1961 senesinden bu yana geçirdiği farklılığı detaylı incelemek ve tartışmak hedeflenmiştir. Bu amaç doğrultusunda “Eğitim planlaması çalışmalarında hakim olan eğitim anlayışı ve politika araçları nelerdir?” ve “Kalkınma planlarının ekonomik ve toplumsal hedefleri ile eğitim arasındaki ilişki, eğitim planlaması çerçevesinde nasıl kurulmuştur?” sorularına cevap aranmıştır. Çalışmada, nitel araştırma yöntemlerinden belge incelemesi tekniği kullanılmıştır. “Bu teknik, resmi ya da özel kayıtların toplanması, sistematik olarak incelenmesi ve değerlendirilme-

sinde yararlanılan bir veri toplama” sürecidir (Ekiz, 2009). Araştırmanın veri kaynakları, 1963 ile 2014 tarihleri arasında hazırlanmış on kalkınma planlarından oluşmaktadır:

### **Kalkınma Planları Çerçevesinde Eğitim Politikalarının Değerlendirilmesi**

Planlı dönemdeki eğitim planlarının amaçlara erişmek için varsaydıkları politikalara yönelik olarak şu sonuçlar çıkarılabilir: Politikalar genel olarak amaçlara ulaşmasını destekleyecek nitelikte değildir. Örneğin, BBYKP’ndan sonra mecburi eğitimde tam okullaşma amacı belirtilmiş, fakat bunun için gereken kaynaklar hiçbir zaman oluşturulmamıştır. Âdem’in (1982) araştırmasındaki neticeler de bu tezi desteklemektedir. Amaçlarla politikalar arasında tam bir ilişki kurulamamıştır. Tüm kalkınma planlarında mesleki teknik ortaöğretimin genel ortaöğretimden daha fazla geliştirilmesi hedeflenmiş, ancak uygulamaya konulan sosyal politikalarda (burs, yatılılık vb.) mesleki teknik ortaöğretim öğrencilerine öncelik ve ağırlık verilmesi öngörülmemiştir. Uygulamaya konulması öngörülen politikalar arasında tam bir uyum sağlanamamıştır. Bir yanda sosyal politikaların devreye sokulması öngörülmüş iken, diğer yanda mali politikalar çerçevesinde bunun için gerekli ve yeterli kaynak ayrılmamıştır.

Politikaların uygulanma sırası veya planın hangi senesinde uygulanacağı açıkça belirtilmemiştir. Eğitim hizmetinin toplumun büyük bir kesimine tesir eden ve MEB dışında birçok kurumun dahil olduğu bir süreç olduğu yeterince dikkate alınmamış ve eğitim hedeflerinin gerçekleştirilmesinde toplumun ve kurumların yetki ve görev tanımları, politikaların kimler tarafından uygulanacağı gibi konular açıklığa kavuşturulmamıştır. Kısacası kalkınma planları kapsamında yapılan eğitim planları eğitim sistemine ilişkin ne yapılması gerektiğini söylemiş, ancak nasıl yapılması gerektiği konusunda sessiz kalmıştır.

Türkiye’de kalkınma planları dahilinde ortalama elli senelik (1963-2014) eğitim planlaması tecrübesinin eğitimin iç ve dış problemlerinin üstesinden gelme gücüne uzak olduğu söylenebilir. Eğitim planlaması, toplumun eğitim ihtiyaçlarını “halkın istekleri neticesinde”, fırsat eşitliği ve hak anlayışı doğrultusunda giderilmesine yönetilmemiştir. Bunun yerine eğitim planlamasının önceliği, “karma” veyahut “liberal” ekonomi politikalarının hegemonyası altında oluşan maddi ve sosyal hayatın öngördüğü “insan gücü” ile “vatandaş” özelliklerini kazandıracak bir sistemin kurulması ile ilgilenmiştir.

Bu bağlamda Türkiye’nin eğitim planlama ve yönetimi, devlet aracılığıyla oluşturulmaya çalışılan sanayileşmiş kapitalist ekonominin ve bu ekonominin getirdiği şehirleşmiş sosyal yapının oluşturulmasına hizmet etmiştir. Eğitim

planlarının öncelikleri olan nicel büyüme, örgün eğitim, mesleki-teknik eğitim ve eğitimin ekonomik işlevleri bu amaca hizmet eden planlama unsurları olarak ön plana çıkarılmıştır. Ayrıca eğitim hizmetinin yaygınlaştırılmasında toplumun tümü yerine “en yeteneklilerin” bulunmasını hedefleyen ayırıcı ve eleyici bir zaman dilimi oluşturularak öngörülen maddi ve sosyal yapının “elitlerinin yetiştirilmesine imkan sağlanmıştır. Bir hak olarak eğitimin yaygınlaştırılması ve eğitim hizmetlerinden yararlanmada bireyler arasında eşitlik sağlanması, eğitim planlamasının gündeminin dışında tutulmuştur.

Diğer yandan devlet aygıtları eğitim ve eğitim planlaması da halka hizmet etmesi gereken araçlardır. Eğitim planlamasının bunu başarabilmesi için öncelikle ekonominin insan girdisini sağlayan bir “tedarikçi” olması kadar, “eğitim hakkı ve eşitlik” olgusunu da göz önüne alan oir anlayışla ele alınması gereklidir. Bunun yerine eğitim planlaması, “eğitim hakkı ve eşitlik” anlayışını esas alan bir çerçevede sürdürülmelidir. Böyle bir anlayışın gereği olarak eğitim tür ve düzeylerine ilişkin politikaların belirlenmesi süreci, toplumun en geniş katılımını sağlayacak demokratik bir süreç olarak yapılandırılmalıdır.

Eğitimin ilkeleri arasında yer alan “fırsat eşitliği” anlayışı yerine sınıflar, cinsiyetler, bölgeler arasındaki ekonomik, toplumsal ve kültürel eşitsizliklerin giderilmesini içeren bir “genel eşitlik” anlayışı getirilmelidir. Çünkü eğitim alanında yaşanan eşitsizliklerin temelinde başta ekonomi olmak üzere eğitimi etkileyen alanlarda görülen eşitsizlikler yatmaktadır. Eğitim tür ve düzeylerine ilişkin politikalarda gözlenen değişim genel olarak değerlendirildiğinde kalkınma planlarında; eğitimin nicel hedeflerinin nitel hedeflerinden, örgün eğitimin yaygın eğitimden, mesleki-teknik eğitimin genel eğitimden ve eğitimin iktisadi işlevinin toplumsal ve kültürel işlevlerinden öncelikli ve önemli görüldüğü söylenebilir. Eğitim planlamasının günümüzde eğitim sorunlarının çözümüne “gerçekten” katkı sağlayacak bir anlayışa kavuşturulabilmesi için kimi araştırmaların yapılmasının da yararlı olabileceği söylenebilir. Eğitimin “hak” anlayışı çerçevesinde planlanmasının teknik süreçlerine ilişkin uygulamayı geliştirme araştırmaları yapılmalıdır. Eğitimde eşitlik sorununun kaynakları ve çözüm yollarına dönük araştırmalar yapılmalıdır.

## **Sonuç**

1961 Anayasası ile ekonomik gelişmenin sağlanması için yapılması kararlaştırılan beş yıllık kalkınma planları eğitimle birlikte planlama yapılmadığı takdirde başarıya ulaşamayacağı düşüncesiyle eğitim de kalkınma planları ile birlikte beş yıllık kalkınma planları çerçevesine alınmıştır. Planlı kalkınma politikası çerçevesinde ekonominin insan gücü gereksinimini karşılayan ve halkın eğitim düzeyini yükseltmek suretiyle toplumsal gelişmeye katkı sunan Sektör olarak

tanımlanmış (MEB, 1993) kalkınma planlarının ana unsurlarından biri olarak yerini almıştır.

Temel düşünce olarak çok önemli bir karar olmasına ve 1963 yılından 2014 yılına kadar kesintisiz planlamalar yapılmasına rağmen planlı dönem boyunca plansızlık, plana uygun politika ve kararların hayata geçirilmemesi ve plan hedeflerine ulaşılamaması eğitim sorunlarının çözülememesinin nedenleri arasında sıkça dile getirilmiştir (Adem, 1995; Kurtkan, 1977). Yani planlama yapılmış ancak Ülkemizde yaklaşık tüm kurumlarımızda örnekleri görüldüğü gibi planlar yapmış olmak için yapmaktan öteye gitmemiş dolayısıyla zaten ulaşılmaması reelde hedeflenmeyen kazanımlara ulaşılamamıştır.

## KAYNAKÇA

- Âdem, M. (1982). *Kalkınma planlarında eğitimimizin hedefleri ve finansmanı*. Ankara Üniversitesi Eğitim (Bilimleri) Fakültesi Yayınları, 109.
- Altıntaş, M. (1978). *Türkiye’de planlı kalkınma ve uygulama sonuçları*. Ankara İktisadi ve Ticari İlimler Akademisi Muğla İşletmecilik Yüksek Okulu Yayını, 2.
- Altunya, N. (2000). *Eğitimde geleceğe bakış*. Uygun Yayınevi.
- Ekiz, D. (2009). *Bilimsel araştırma yöntemleri*. Anı Yayıncılık .
- Erder, N., Karaosmanoğlu, A., Çilingiroğlu, A. ve Sönmez, A. (2003). *Planlı kalkınma serüveni 1960’larda Türkiye’de planlama deneyimi*. Bilgi Üniversitesi Yayınları.
- Hesapçıoğlu, M. (1994). *İnsan kaynakları yönetimi ve ekonomisi*. Beta Yayıncılık.
- Hesapçıoğlu, Muhsin (2001). *Türkiye’de makro düzeyde insan kaynakları planlaması*. Anı Yayıncılık.
- Karakütük, K. (2002). Öğretim üyesi ve bilim insanı yetiştirme lisansüstü öğretimin planlanması. Anı Yayıncılık .
- Kurtkan, A. (1977). *Sosyolojik açıdan eğitim yolu ile kalkınmanın esasları*. İstanbul: İstanbul Üniversitesi Yayın No: 2262, İktisat Fakültesi Yayın No: 388.
- MEB (1993). *Kalkınma planlarında eğitim*. Ankara: Araştırma planlama ve koordinasyon kurulu başkanlığı. Ankara MEB Basımevi.
- Tekeli, İ. ve İlkin, S. (1981). *Savaş sonrası ortamında 1947 Türkiye iktisadi kalkınma planı*. Orta Doğu Teknik Üniversitesi İdari İlimler Fakültesi Yayını, No: 24.
- Güreşçi, E. (2011). Türkiye’de köyden kente göç ve düşündürdükleri. *Sosyoekonomi*, 15(15), 127-135.
- Yıldırım, A. (2004). *Kentleşme ve kentleşme sürecinde göçün suç olgusu üzerindeki etkileri* [Yayınlanmamış yüksek lisans tezi, Ankara Üniversitesi, Sosyal Bilimler Enstitüsü]
- Küçük, A. (2019). Türkiye’de sosyal ve siyasal değişim: 1980 ve sonrası. *Econharran*, 3(4), 20-45.

# İhanet Travmasının Psikodinamikleri ve Terapötik Yaklaşımlar

Prof. Dr. Servet Bayram<sup>1</sup>

Citation : Bayram, S. (2023). İhanet travmasının psikodinamikleri ve terapötik yaklaşımlar. *Türk Eğitim Değerlendirmeleri Dergisi*, 4(4), 55-70.  
Received : 20.08.2023  
Accepted : 20.11.2023  
Published : 31.12.2023  
Publisher's Note : İstanbul Medipol University stays neutral with regard to any jurisdictional claims.  
Copyright : © 2023 by the authors. Submitted for possible open access publication under the terms and conditions of the DergiPark.

## Özet

Fiziksel bir zarara maruz kalma veya buna tanık olma durumlarında hissedilen çaresizlik, dehşet ve korku, sıkıntıdan farklı olarak travma diye tanımlanmaktadır (Krupnik, 2019). Psikiyatri ve psikolojide karakteristik özelliklerine bağlı olarak değişik travmanın türleri (Brooks vd., 2019) ve gelişim süreçlerine bağlı etkileri belirtilmiştir (Lebois vd., 2022). Bu travmalardan biri de ihanet travmasıdır (Wills vd., 2022). Ülkemizde çok fazla incelenmemiş olan ihanet travmasının psikodinamik özellikleri ve bunlara yönelik psikoterapi yaklaşımları hakkında bilgi verilmesinin alan uzmanı ve uzman adayları için yararlı olacağı düşünülmektedir. İhanet Travması Teorisine (Betrayal Trauma Theory; BTT) göre, bir kişinin korunması, ihtiyaçlarının karşılanması ve hayatta kalması için güvendiği, sevdiği kişi veya kurumlar o kişinin güvenini, inancını veya huzurunu ihlal ettiğinde bu tür bir travma ortaya çıkmaktadır (Freyd, 1991). Diğer travma türlerinde olduğu gibi ihanet travmasının da kendi içinde çeşitli türleri bulunmaktadır. Bunlar: a) çocuklarda cinsel istismar, b) kurumsal ihanet (akademik ve askeri kurumlarda, hukuki yaptırımlarda ve sağlık sisteminde) ve c) romantik ihanet ve aldatma olarak adlandırılabilir (Schimmenti, 2018). Kişi-

<sup>1</sup> Prof. Dr., İstanbul Medipol Üniversitesi, Eğitim Fakültesi. servet.bayram@medipol.edu.tr;  
ORCID No: 0000-0003-4087-3669.

nin yaşadığı istismar, aldatma veya kurumsal ihanet travma türüne, olayın yoğunluğuna veya mağdurun kişilik yapısına bağlı olarak, travma sonrası ortaya çıkacak tepkiler kişiden kişiye farklılık göstermektedir (Freyd, 2017). Çocukluk istismarındaki bağlanma etkisi ile eşler arasındaki aldatma durumundaki bağlanma etkilerinin hasarı ile ortaya çıkan travma etkileri farklı olabilir. Nitekim sadakatsizlik travmasında, öfke, kuşku ve suçluluk duyguları yanında öz değer kaybı da olabilmektedir. Eşin aldatma eylemini kiminle ve hangi ortamda yaptığı, çocuk sahibi olamama veya olma durumu, ihanet travması yaşayan veya yaşatan kişinin küçükken istismara uğrayıp uğramadığı, travma yanında değişik türden bağımlılıkların veya kişilik bozukluklarının varlığı gibi birçok duruma bağlı olarak travmanın etkileri değişmektedir. Bu çalışmada adı geçen travma türlerine yönelik en çok uygulanan terapötik kuramsal yaklaşımlara örnek olarak kabul edilen (1) bilişsel davranışçı, (2) psikoanalitik ve (3) farklılık yaklaşımları (Briere ve Scott, 2014, s. 87) sunulmuştur. Birbirinden oldukça farklı olan bu psikoterapi yöntemlerinin her birinin temel kuramsal yaklaşımlarının neler olduğu kısaca özetlenmiştir. Sonuç olarak tüm travmaya psikoterapi tedavilerinde yer alan bazı ortak temel değerlerin var olduğu belirtilmiştir. Bu değerler terapötik içsel işleme sürecinde yer alan saygı, olumlu tutum, şefkat ve umut gibi temel insani değerleri kapsamaktadır. Bu şekilde acı çeken insanların korunması mümkün olabilmektedir. Hangi türden olursa olsun tüm terapötik yöntemlerde bulunan ortak temel tedavi ilkeleri olarak şunlar sayılabilir: (a) güvenlik sağlama ve güvenceye al; (b) istikrar sağla ve güvenceye al, (c) olumlu ve tutarlı bir terapötik ilişki sürdür, (d)terapiyi danışana uygun sürdür, (e) toplumsal cinsiyet konularını dikkate al, (f) sosyokültürel konuların farkında olarak hassas ol, (g) karşı aktivasyonu izle ve kontrol et, (h) etik ve bakım standartlarına uygun çalış (Briere ve Scott, 2014). Travmaya yönelik tüm terapötik yaklaşımlarda bu temel ilkelerin kullanılması sürecin sağlığı açısından önemlidir. Aynı şekilde travma sonrası olumlu büyümenin gerçekleştirilmesi için bireyin zorlu yaşam deneyiminde olumlu psikolojik değişimi kendi içinde yaşaması gerekir. Bunu sağlayan değişkenler olarak koşulsuz sevgi ve kabul ile öz şefkatin gerçekleştirilmesi yadsınamaz. İhanet travmasına maruz kalanların da kendisini ön yargısız bir şekilde rasyonalist bir açıdan değerlendirebilmesi gerekir. Bunun da ancak profesyonel bir uzmanın mesleki etik standartlarında uygun gördüğü psikoterapi desteği ile gerçekleştirilebileceği bilinmelidir.

**Anahtar Kelimeler:** İhanet travması, psikodinamik, terapi yaklaşımları



# Psychodynamics of Betrayal Trauma and Therapeutic Approaches

## Abstract

The helplessness, terror and fear felt in cases of exposure to or witnessing physical harm is defined as trauma, as distinct from distress (Krupnik, 2019). In psychiatry and psychology, different types of trauma have been identified depending on their characteristics (Brooks et al., 2019) and their effects on developmental processes (Lebois et al., 2022). One of these traumas is betrayal trauma (Wills et al., 2022). It is thought that providing information about the psychodynamic features of betrayal trauma, which has not been examined much in our country, and psychotherapy approaches to these traumas will be useful for field experts and specialist candidates. According to Betrayal Trauma Theory (BTT), this type of trauma occurs when people or institutions that a person trusts and loves for protection, meeting their needs and survival violate that person's trust, belief or peace of mind (Freyd, 1991). As with other types of trauma, there are various types of betrayal trauma. These include a) child sexual abuse, b) institutional betrayal (in academic and military institutions, law enforcement, and the healthcare system), and c) romantic betrayal and infidelity (Schimmenti, 2018). Depending on the type of abuse, infidelity or institutional betrayal trauma, the intensity of the event or the personality structure of the victim, the reactions that will emerge after the trauma differ from person to person (Freyd, 2017). The attachment effects in childhood abuse and the trauma effects that occur with the damage of attachment effects in infidelity between spouses may be different. Indeed, in the trauma of infidelity, there may be feelings of anger, doubt and guilt as well as loss of self-worth. The effects of trauma vary depending on many factors such as with whom and in which environment the spouse committed the act of infidelity, the inability to have children or the status of having children, whether the person experiencing or perpetrating infidelity trauma was abused as a child, and the presence of various types of addictions or personality disorders in addition to trauma. In this study, (1) cognitive-behavioral, (2) psychoanalytic and (3) mindfulness approaches which are considered as examples of the most commonly applied therapeutic theoretical approaches for the aforementioned types of trauma (Briere & Scott, 2014, p. 87), are presented. The basic theoretical approaches of each of these psychotherapy methods, which are quite different from each other, are briefly summarized. In conclusion, it was stated that there are some common core values in all trauma psychotherapy treatments. These values in-

clude basic human values such as respect, positive attitude, compassion and hope, which are involved in the therapeutic internal processing process. In this way, it is possible to protect people who are suffering. The basic therapeutic principles common to all therapeutic modalities, of whatever kind, include: (a) provide and secure safety; (b) provide and secure stability; (c) maintain a positive and consistent therapeutic relationship; (d) keep the therapy appropriate for the client; (e) consider gender issues; (f) be sensitive and aware of sociocultural issues; (g) monitor and control counter-activation; (h) work in accordance with ethical and care standards (Briere & Scott, 2014). The use of these basic principles in all therapeutic approaches to trauma is important for the health of the process. Likewise, in order to realize positive growth after trauma, the individual must experience positive psychological change within himself/herself during the challenging life experience. The realization of unconditional love and acceptance and self-compassion as variables that enable this cannot be denied. Those who have been exposed to the trauma of betrayal must also be able to evaluate themselves from a rationalist perspective without prejudice. It should be known that this can only be achieved with the support of psychotherapy that a professional expert deems appropriate in accordance with professional ethical standards.

**Keywords:** Betrayal trauma, psychodynamics, therapeutic approaches

## 1. Giriş

Sözcük anlam olarak 'bir doku veya organın yapısını, biçimini bozan ve dıştan mekanik bir tepki sonucu oluşan yara' olarak tanımlanan travmanın tıpta fiziksel ve ruhsal karşılıkları bulunmaktadır. Örnek olarak büyük bir sevgi ile bağlandığı bir yakının umulmadık bir şekilde intihar etmesi, organ kaybına neden olan feci bir trafik kazası, salgın hastalık, küresel bir felaket ile zorunluluk gerektiren göç veya savaş gibi durumlarda oluşan fiziksel ve ruhsal acıların her biri travma olarak tanımlanmaktadır. Kısaca, fiziksel bir zarara maruz kalma veya buna tanık olma durumlarında hissedilen çaresizlik, dehşet ve korku sınırtından farklı olarak travma diye tanımlanmaktadır (Krupnik, 2019). Psikiyatri ve psikolojide karakteristik özelliklerine bağlı olarak değişik travmanın türleri (Brooks vd., 2019) ve gelişim süreçlerine bağlı etkileri belirtilmiştir Lebois vd., 2022). Bu travmalardan biri de ihanet travmasıdır (Wills vd., 2022). Ülkemizde çok fazla incelenmemiş olan ihanet travmasının psikodinamik özellikleri ve bunlara yönelik psikoterapi yaklaşımları hakkında bilgi verilmesinin alan uzmanı ve uzman adayları için yararlı olacağı düşünülmektedir.

İhanet travması (Betrayal trauma) ilk olarak 1991 yılında psikolog Jennifer Freyd tarafından bir kavram olarak tanıtılmıştır. Burada mağdura destek olması, bakması ve koruması gereken kişinin yani onun yakını olan güvendiği kişinin veya kurumun bilfiil travma yaratacak olaya sebebiyet vermesi durumu söz konusudur (Freyd, Anne ve DePrince, 2001). Diğer travma türlerinde olduğu gibi ihanet travmasının da kendi içinde çeşitli türleri bulunmaktadır. Bunlar: a) çocuklarda cinsel istismar, b) kurumsal ihanet (akademik ve askeri kurumlarda, hukuki yaptırımlarda ve sağlık sisteminde) ve c) romantik ihanet ve aldatma olarak adlandırılabilir (Schimmenti, 2018). Çocuklarda cinsel istismar ve aldatma üzerinde en çok çalışılan ihanet türüdür.

İhanet Travması Teorisine (Betrayal Trauma Theory; BTT) göre, bir kişinin korunması, ihtiyaçlarının karşılanması ve hayatta kalması için güvendiği, sevdiği kişi veya kurumlar o kişinin güvenini, inancını veya huzurunu ihlal ettiğinde bu tür bir travma ortaya çıkmaktadır (Freyd, 1991). Bu bağlamda güvenin sarsılması, yaşanan şok, zihinsel ve duygusal karmaşa ihanetin yaralarını derinleştirmektedir. Destek için bakıcı veya koruyucuya bağımlı veya muhtaç olan bireyin bilfiil o kişilerce veya kurumlarca travmatik deneyimlere maruz bırakılması sonucu gelişen bu travma ciddi fizyolojik, sosyal ve bilişsel değişiklikleri doğurmaktadır (Goldsmith, Freyd, DePrince ve Anne, 2012). İhanet Travması Teorisini oluştururken Freyd, *kurumsal cesaret* terimini de tanıtmış ve bunun kurumsal ihanetin panzehiri olduğunu bildirmiştir. Burada kurumların hesap verebilirliği, şeffaflığı ve kurumda zarar gören bireylere sunduğu destekler bulunmaktadır (Smith ve Freyd, 2014). Freyd'in kuramsal çerçevesi içinde yer alan diğer bir yapı da *ayrışmadır* (dissosiyasyon). Ayrışma Kuramı içinde travmaya bağlı olarak bilincin, hafızanın, algının ve kimliğin bozulması açıklanmıştır. Ayrışma, aşırı stres ve baskı sonucu, travmanın şiddetine bağlı olarak oluşabilen bir durumdur. Travma Sonrası Stres Bozukluğu olarak da adlandırılmıştır (Kelley, Weathers, Mason ve Pruneau, 2012).

Freyd'in geliştirdiği İhanet Travma Kuramı, Bowlby tarafından geliştirilen Bağlanma Terorisi ile yakından ilişkilidir. Bowlby, çocuğun bakıcısıyla yaşadığı olumsuz sonuçlanan travmatik bir deneyimin çocuğun bağlanma güvenliğini olumsuz etkilediğini bildirmiştir (Liotti, 2006). Burada bireyin stresi, baş etme stratejileri ve benlik duygusu ve bunlarla ilgili olumsuz etkilenmeler söz konusudur. Güvenli veya güvensiz bağlanma durumları, içsel çatışmaların oluşturduğu davranışlar bu teori içinde özellikle ayrıntılandırılmıştır (Bernstein ve Freyd, 2014).

Ebeveyn ile çocuk arasında, güvenilir yakınlar arasında veya romantik partnerler arasındaki bağlanma ilişkilerinin bir şekilde zarar görmesi, kalıcı travma

sonuçları doğurmaktadır. Bunlar, ihanet görülen kişiden uzaklaşma, kaçma, kaygı veya korkma şeklinde olabilir (Freyd, 1991). Çocuklar, gıda, barınma ve güvenlik ihtiyaçlarının yanı sıra duygusal ihtiyaçlarını karşılamak için de ebeveynlerine veya bakıcılarına muhtaç olduğundan yetişkinlerde görülen kaçma veya uzaklaşma türünden davranışlar daha az görülmektedir (Freyd, 1996). Bununla birlikte, mali veya sosyal kaynaklardan yoksun olan birinin de benzer şekilde, ihaneti kabul etme veya ilişkiden ayrılıp güvenliği riske atabilme çatışması içinde ayrıca yeni bir korku duyması da olağandır (Liotti, 2006). Bu durum ihanete uğrayan kişiyi kendi içinde travmayı gömmeye iter. Bu gömme ve bastırma sonucu, ihaneti tam olarak kendi içinde anlamlandırıp işleyeme veya doğru hatırlayamama olabilmektedir (Martin, Cromer, DePrince ve Freyd, 2013).

Görülüyorki *Bağlanma Kuramı, Ayrışma Kuramı ve İhanet Travma Kuramları* arasında yakın ilişkiler bulunmaktadır. İhanete uğrayan çocuklarda, *istismar* veya onu çağrıştıran anılardan, olaylardan kaçınma, uzaklaşma ve gerçeklikten kopma özellikle görülebilmektedir. Çocukluk döneminde, gelişimin bir parçası olarak görülen bağlanma ve bunu sürdürme ihtiyacı karşısında ebeveynin çocuğu koruyamaması, yaşanılan hayal kırıklığı ve ihanet oldukça derin bir çelişki yaratabilmektedir. Sosyal yaşamda ihtiyaç duyulan bağlanmayı sürdürebilmek için adı geçen ihaneti yaşamamış gibi o duyguları engellemek psikodinamik bir mekanizma olarak ortaya çıkmaktadır. Bireyin kendini o ihanete kör etmesi sonucu oluşan duyarsızlaşma, gelecekteki diğer ihanetler ve bunlardan kaçamayacağı inancı, bir bakıma onun hayatta kalmaya yönelik düşünce yüküne yardımcı olmaktadır (Freyd ve Birrell, 2013). Nitekim buradaki “unutma” yeteneği tıpkı bir başa çıkma mekanizması gibi çalışmaya başlar. Kişilikteki bu çözülme veya *ayrışma*, travmayla başa çıkmaya yardımcı olsa bile ihanet, hafıza ve benlik duyguları olumsuz etkilemeye devam eder. Bu etkiler travmadan kısa bir süre sonra ortaya çıkabilir ve yetişkinlik dönemine kadar uzayabileceği gibi travmadan çok daha sonra herhangi bir şeyin tetiklemesiyle de gözükebilir. Her iki durumda da en sık gözüken işaretler olarak: Kaygı veya depresyon duyguları, intihar düşüncelerinin varlığı; duygularını tanıma-tanımlama, veya yönetmede sorunlar yaşama; gece rüyalarında kabuslar görme veya panik ataklar yaşama; fiziksel ağrı, yeme bozuklukları veya mide rahatsızlığı duyma; başkalarına güvenmekte zorluklar veya bağlanmada sorunlar yaşama; sorunlardan kaçma için madde kullanımı veya dürtü kontrol bozukluklarının olması sayılabilir (Freyd, 2017). Freyd, İhanet Travması Kuramı’nda, *DARVO* (Deny, Attack, Reverse Victim and Offender), açılımı yanında *Kurumsal İhanet ve Kurumsal Cesaret* kavramlarını da alana kazandırmıştır (Harsey ve Freyd, 2020). Kurumsal ihanet kavramında, bir kurumda o kuruma

bağlı bireylere karşı işlenen kurumsal suistimaller yer almaktadır. Smith ve Freyd (2013), kurumsal ihanetin neden olduğu psikolojik zararı ölçmek için Kurumsal İhanet Anketini (Institutional Betrayal Questionnaire - IBQ) geliştirmiştir. Bu anket ihanet travmasını değerlendirmek üzere birçok çalışmada kullanılmıştır (Reffi vd., 2021; Holliday vd., 2018; Monteith vd., 2021).

Kişinin yaşadığı istismar, aldatma veya kurumsal ihanet travma türüne, olayın yoğunluğuna veya mağdurun kişilik yapısına bağlı olarak ortaya çıkacak tepkiler kişiden kişiye farklılık göstermektedir (Freyd, 2017). Çocukluk istismarındaki bağlanma etkisi ile eşler arasındaki aldatma durumundaki bağlanma etkilerinin hasarı ile ortaya çıkan travma etkileri farklı olabilir. Nitekim sadakatsizlik travmasında, öfke, kuşku ve suçluluk duyguları yanında öz değer kaybı da olabilmektedir. Eşin aldatma eylemini kiminle ve hangi ortamda yaptığı, çocuk sahibi olamama veya olma durumu, ihanet travması yaşayan veya yaşatan kişinin küçükken istismara uğrayıp uğramadığı, travma yanında değişik türden bağımlılıkların veya kişilik bozukluklarının varlığı gibi bir çok duruma bağlı olarak travmanın etkileri değişmektedir.

Genel olarak, ihanet travmalarında iyileşmenin çok kısa sürede gerçekleşmesi beklenmemektedir. Bunun tedavisi yıllar alabilmektedir (Freyd, 1994,2002). Örnek olarak, romantik bir travmadan sonra, partnere bir şans daha verilse bile güveni başarıyla yeniden inşa etmek aylar belki yıllar alabilir. Çocukluk travmasını tetikleyecek benzer bir durumda ise yaşanan sorunlar tekrar başlayacaktır. İyileşme rotası da kişiden kişiye özelliklere bağlı olarak farklı seyredebilmektedir. Bu bağlamda uzmanlardan destek alınması yararlı olacaktır. Aslında travma sadece doğrudan buna maruz kalanları değil, çevresindekileri de olumsuz olarak etkilemektedir. Travma ile gelişen benlik kaybı, hissizleşme, algılarda bozulma ve travma sonrası stres bozukluklarının tedavisine yönelik psikoterapi uygulamaları yanında nörobilim çalışmaları da bulunmaktadır. Bu çalışmada adı geçen travma türlerine yönelik en çok uygulanan terapötik kuramsal yaklaşımlara örnekler verilecektir. Bu yaklaşımlar arasında (1) bilişsel davranışçı, (2) psikodinamik, (3) farkındalık ve (4) eklektik yaklaşımlar sayılabilir. (Briere ve Scott, 2014, s. 87). Birbirinden oldukça farklı olan bu psikoterapi yöntemlerinin her birinin temel kuramsal yaklaşımlarının neler olduğu aşağıda kısaca özetlenmiştir.

### **1.1. Bilişsel davranışçı yaklaşımlar**

Davranışçı terapiler ile bilişsel terapilerin birlikteliği sonucu travma kaynaklı korkuların ve algılama biçimlerinin daha iyi değerlendirilmesi ve düzeltilmesinin yapılabileceği (Karakaya, 2014) özellikle de ihanet travması gibi durumlarda bilişsel-davranışçı yaklaşımların etkili olduğu bildirilmektedir (Cohen ve

Mannarino, 2008; Panisch ve LaBrenz, 2023). Bilişsel-davranışçı yaklaşımların kuramsal çerçevesinde; Albert Ellis'in Akılcı Duygusal Davranışçı Terapi, Aron Beck'in Bilişsel Terapi ve Donald Meichenbaum'ın Bilişsel Davranışçı Terapisi gibi yöntemler bulunmaktadır (Corey, 2015). Böylece, tanısı konulan belirli bir travmatik (örnek ihanet travması) bozuklukta görülen düşünce, inanç ve algılama biçimlerindeki sorunların tedavisi yapılabilenmektedir. Nitekim, travmaya yönelik olarak geliştirilen bilişsel-davranışçı terapi teknikleri, ev, iş ve okul gibi her ortamda uygulanabildiği için bu teknikler ile bireylerin sorunlarla baş etme ve kişisel gelişim becerilerini geliştirme çalışması etkili olarak yürütülebilir (Bedir, 2007). Travmaya yönelik olarak kullanılan bilişsel-davranışçı terapi stratejileri genel olarak üç grup altında incelenmektedir (Bedir, 2007) Bunlar: (1) kaygıyı azaltan stratejiler olarak; gevşeme eğitimi, biofeedback, sistematik duyarsızlaştırma, alıştırma, göz hareketleri duyarsızlaştırma yöntemi ve yeniden işleme; (2) bilişsel yeniden yapılandırma stratejileri olarak; duygu ve düşünceleri izleme, kanıt sorgulama, alternatifleri sınamaya, yeniden düzenleme-çerçeveleme ve düşünceleri durdurma ve (3) yeni davranış ve duyguları öğrenme stratejileri olarak; modelleme, biçimlendirme, rol oynama ve sosyal beceri eğitimi olarak sıralanabilir.

Bu tekniklerin ve stratejilerin temelinde, bilişsel davranışçı kuram olarak Meichenbaum'un yaklaşımında bulunan "*bilişsel davranış değiştirme*" ve "*başarıya çıkma*" yer almaktadır (Meichenbaum, 1977). Genel olarak travmaya bağlı olarak davranış değiştirme veya bununla başarıya çıkmada kullanılacak ilk adım "*kendi kendini gözleme*" sürecidir. Bu süreç aynı zamanda kavramsal aşama sürecidir. İkinci aşamada, "*yeni bir içsel diyalog başlatma*" ve sorunlarla başarıya çıkmada içgörü kazanma becerisi bulunur. Üçüncü aşamada ise "*yeni beceriler öğrenme veya değişim*" bulunur. Bu evreden sonra uygulamalarda gözlem yer alır (Corey, 2015). Tüm bu aşamaları *bilişsel işleme* olarak da adlandırmak mümkündür. Süreç içinde ihanete yönelik travmatik olayın yeniden hatırlanmasını sağlamak yaşanan duygu ve düşüncelerin güvenilir bir ortamda değerlendirilmesini sağlayacaktır. Burada terapötik süreç içinde bilişsel işlemeye yönelik ev ödevleri de verilebilir. Bunlar travma yaşantılarına yeni birer pencere açabilir. Bu şekilde travmatik olayın sadece tekrar tekrar yazılmasının bile psikolojik stresi azalttığı bildirilmiştir. (Pennebaker ve Camphell, 2000; Resick ve Schnicke, 1992). Travma terapilerinde kullanılan diğer bir müdahale tarzı da *duyuşsal işlemedir*. Nitekim, duyuşsal işleme, travmayla ilişkili korkularla bağlantılı olan yanlış algılar, inançlar ve beklentilerin yeniden daha doğru bir bağlamda aktif hale gelmesidir (Foa ve Kozak, 1986). İhanet travmasına yönelik psikoterapi uygulamalarında belirtilen bu süreç ve mekanizmaların etkili olduğu ve olumlu sonuçlar oluşturduğu görülmektedir (Meichenbaum, 2006; Meichenbaum, 2017; González-Pren-

des, Resko ve Cassidy, 2019; Goodman, Wolpe ve Gonzalves, 2019; Contractor vd., 2023). Bununla birlikte uzun yıllar süren bazı travmatik anların çok rahatsız edici olduğu ve bunlara kolay uyum sağlanamayacağı bilinmelidir. Nitekim ihanete yönelik sürekli istismar, işkence, tecavüz ve aldatma gibi acıların tıpkı sürgün, göç ve savaş acılarında olduğu gibi kolayca *duyarsızlaştırılması* beklenemez (Pennebaker ve Campbell, 2000). Bununla birlikte doktora ve üstü seviyesinde uzmanlar tarafından yürütülen bilişsel davranışçı terapi uygulamaların bu türden birçok travma türünü iyileştirme etkili olduğu bilinmektedir.

## 1.2. Psikoanalitik yaklaşımlar

Psikoanalitik yaklaşım genel topografik olarak ruhsal yapının bilinçdışı ve bilinç düzeylerindeki bilinçliliğini ele almaktadır. Bu bakımdan Freud'un Psikoanalitik kuramının travmaya yaklaşımında kişinin bastırılmış duygularını su yüzüne çıkartma tarzı önemlidir. İhanet travmalarında kültürel arası çalışmalarda veya dini yapı içindeki istismarlarda bunun ne derece önemli olduğu gösterilmiştir (Gardner, 2022; Fung vd., 2023). Nitekim, tedavi edici rüya analizleri, serbest çağrışım teknikleri ve hipnoz gibi uygulamaların travmalarda etkili birer yöntem olarak kullanılabilmesi de birçok çalışmada bildirilmiştir. (Gill, 1963, Gleiser, 2003; Bostwick, 2003). Burada, travmanın hangi psikoseksüel evrede geliştiği de önemlidir. Oral, Anal veya Fallik dönemde yaşanan bir çocukluk travması ile yetişkinlikte yaşanan bir aldatma travması farklı davranış modellerini ve kişilik yapısı doğuracaktır. (Cohen, 1985; Gartner, 2000, Josephs, 2013). Travmada yaşanan kaygı, psikodinamik görüşe göre, id, ego ve süpereo arasındaki mevcut psişik enerjinin kontrolü için gerçekleşen çatışmadan kaynaklanmaktadır (Rose, 1991; Yovell, 2000). Genel olarak kaygı duygusu ve travma ile gözüken semptomların organizmayı tehlikeden korumak için gerekliliği bilinmektedir. Dış dünyadaki tehlikelerin oluşturduğu gerçeklik kaygısı, nörotik kaygı ve ahlaki kaygı hep birlikte bireyi etkilemektedir. Ego, travmalara bağlı gelişen bu kaygıları kontrol altına alabilmek için ego-savunma mekanizmalarını kullanır. Travmayı baskılama-bastırma, gerileme (regresyon) veya unutma bunlardan en sık kullanılanıdır (Cohen, 1985; Su ve Stone, 2020). Örnek olarak ihanet travmasında çocuklar, duygularını içlerine gömer veya bastırır. Bu şekilde ruh sağlığını korumaya çalışırlar. Unutma ile anlamlandırılmayan hayal kırıklıkları bilinç dışına bastırılır. Gece rüyalarında kabuslar görme veya panik ataklar yaşama; fiziksel ağrı, yeme bozuklukları veya mide rahatsızlığı duyma veya madde kullanımı hep bu acının dinmesi içindir (Freyd, 1996; Gartner, 2014). Analitik yaklaşıma göre aldatma travmasının tedavisinde, "boş ekran yaklaşımı" ile transfer ilişkileri oluşturmak etkili olabilmektedir. Travmaya uğrayanı sevmeye, kabullenmeye, empati ve saygı tedavi süreci için önemlidir. Serbest Çağrışım, Yorumlama, Rüyaların Anali-



zi, Direncin Analizi ve Yorumu, Transferin Analizi ve Yorumu gibi geleneksel Freudyen yaklaşımlar travmaya yönelik tedavide etkili bir şekilde kullanılabilir (Spermon, Darlington ve Gibney, 2010, Gómez vd., 2016).

Diğer taraftan Post-Freudyen olarak adlandırılan Lacan'ın psikanaliz öğretisi ve kuramı da 1980'e kadar değişerek evrimleşmiştir (Parker, 2003; Rogers, 2007). Nitekim, Korkmaz (2021) makalesinde; Lacanyen psikanalitik kuramda, travma ve düşlem bağlantısı için Freud'un kuramındaki travma ve fantezi ilişkisinden bahsetmiştir. Freud, çalışmalarında travmayı örneklerle (Emma, Katharina ve Kurt Adam vakalarında) aktarmış ve açıklamalarında; baştan çıkarma kuramı, fantezi ve sonradan anlamlandırma olguları üzerinden aktarımlar yapmıştır (Charles, 2012). Psikodinamik kuramda Freud, fanteziyi bilinçdışı arzuların temsil edilmesi üzerinden oluştururken, Lacan ve post-Freudyen çalışmalarda bu yaklaşım kritik edilmiştir. Fantezinin sadece imgesel boyutuna vurgu yapılması eleştirilmiş ve yeni bir kavram olarak “*düşlem*” kullanmıştır. Düşlem; simgesel ve imgesel düzenleri içine alan kurgusal yapıya, dikkat çekmek için kullanılmış bir kavramdır (Rogers, 2007). Bu bağlamda ihanet travmasına yönelik psikoterapi uygulamalarında bunlara yer verilmesi önemli olacaktır (Hargaden, 2019). Örnek olarak ihanete yönelik koruyucu ebeveyn eksikliği incelenirken fallik formda yer alan mekanizmalar ve geliştirilen ego-savunma mekanizmalarının etkileşim boyutları da değerlendirilmelidir (Hunyady, Josephs ve Jost, 2008). Bu eksende gelişen *düşlemin* sağlıklılık veya patolojik boyutu bu bağlamda yorumlanmalıdır. Aksi takdirde terapistin ve mağdurun içine çekildiği karadelik açmazından sıyrılmaları zor olacaktır. Bu bakımdan psikodinamik yaklaşım müdahalelerini uzmanlık birikim ve tecrübesi olan doktora ve üstü dereceye sahip uzmanların değerlendirmesi gerekir.

### **1.3. Farkındalık yaklaşımları**

Yakın zamanda psikoterapi uygulamaları olarak kullanılmaya başlanılan öz farkındalık veya bilinçli farkındalık (*mindfulness terapi*) yaklaşımlarının kuramsal temelinde bilişsel gelişimin yeni Piagetçi teorileri ve Andreas Demetriou'nun öz farkındalık teorisi bulunmaktadır (Corey, 2015). Uzak doğu felsefelerinden etkilenen bu yaklaşımda, kişinin dikkatini mevcut yargılardan kaçınarak bilinçli bir şekilde deneyimlere çevirmesi önemlidir. Yaklaşım içinde uygulanan meditasyon uygulamaları ve pratiklerle içgörü geliştirdiği belirtilmektedir (Wilson, 2009). Bu yaklaşım, kavramsal olmaktan çok deneyimsel olarak beceri ve iç görü kazanmaya odaklanmaktadır. Farkındalık yaklaşımları aynı zamanda ilişkisel işlevsellik ve bağ kurma yaklaşımları ile de birçok ortak özellik barındırmaktadır. Travmaya yönelik müdahalelerde bu yaklaşıma göre öncelikle “*benlik değerini desteklemek*” ve “*kendini araştırmayı cesaretlendirme*” yaklaşımları kullanılabilir



(Wells, 2005). Nitekim travma ile birlikte gelişen işlevsel bozuklukların çoğunda “örtük belleğin” şematik ilişkiler yapısı ve bu yapı içinde kurulmuş olan bağlar birer patoloji çözüm kaynağı olarak gözükmemektedir (Call, Miron ve Orcutt, 2014).

Aynı şekilde danışan ve terapist arasında gelişen terapötik bağda da tıpkı aynada olduğu gibi danışan kendini görür ve kendinin farkına varır. Açılan *terapötik pencereden*, danışan içsel ruhsal halleri ve dış dünyanın hallerini kendi mevcut deneyimleri eşliğinde fark ederek farkındalık kazanır (Goodman ve Calderon, 2012). Bu bakımdan ihanet terapisine yönelik uygulamalarda bu bağın ve *aynalanmanın* nasıl oluşturulacağı oldukça önemlidir. Bowen ve arkadaşları, travmaya yönelik bilinçli farkındalık temelli terapi uygulamaları arasında Farkındalık Temelli Stres Azaltma–(Kabat-Zinn, 1982); Farkındalık Temelli Bilişsel Terapi–(Segal vd., 2002); Farkındalık Temelli Yinelenmenin Önlenmesi–(Bowen vd., 2011) ve Diyalektik Davranış Terapisi–(Linehan, 1993) gibi türlerin bulunduğunu bildirmiştir (Briere ve Scott, 2014, s. 207). Bunların her birini travma türü ve derecesine göre uygun ve doğru olarak kullanmak önemlidir. Yine aynı çalışmada Briere ve Scott, farkındalık yaklaşımları içinde yer alan Kabul ve Kararlılık Terapisi’ne –(Hayes vd., 2011) göre– kişinin kendisini, kendi deneyimlerini ve istenmeyen hallerini bir bütün içinde kontrol etmeye çalışmasının önemli olduğu bildirilmiştir. Burada bu kontrolden kaçınmak ve onları olduğu gibi farkında olarak kabul etmek önemlidir. Nitekim, travmaya ilişkin sıkıntıların farkında olmak bunları kabullenmek tedavi için gereklidir. Bu bakımdan soma (beden) yapısına yönelik meditasyon eğitimleri, önemli olmaktadır. Travmaya yönelik uygulamalarında varoluşsal idrakin içselleştirilmesi, bununla bütünleşme ve sonrasında kendi öz değerine ulaşip bunun farkında olma yani bilinçli farkındalık durumu, tedavi edici olmaktadır (Briere ve Scott, 2014, s. 215). Alın yazında aldatma terapisine yönelik olarak bilinçli farkındalık türü terapi yaklaşımlarının uzmanlarca başarılı olarak uygulandığı örnekler bulunmaktadır (Godbout vd., 2020; Senger vd., 2022; Dussault vd., 2020; MacIntosh vd., 2020; Chaturvedi ve Arya, 2023).

## 2. Sonuç

Özet olarak kronik veya karmaşık travma sonrası bozuklukların tedavisinde bilişsel davranışçı psikodinamik ve ilişkisel anlamlı farkındalık müdahalelerinin kullanılması yararlı gözükmemektedir. Kuşkusuz burada örnek olarak verilen üç farklı yaklaşım dışında birçok farklı yaklaşımın da bulunduğu bilinmemektedir. Kuşkusuz travmaların biyolojik, psikolojik, sosyal ve kültürel kötü olaylara maruz kalma ile gelişmesi, bizlere farklı perspektiflerden değerlendirme yapma zorunluluğu getirmektedir. Tedavi ve müdahalelerin çeşitli, esnek ve eklettik olması bu bakımdan çok önemlidir. Nitekim, aldatma travması tedavisine yönelik olarak travma türüne veya travmayı yaşayanın durumuna göre profes-

yonelce farklı tekniklerin kullanabilmesi mümkün gözükmekle birlikte öncelikli olarak uzmanın travmanın psikobiyolojisi ve psikofarmolojisini iyi analiz edebilmesi yararlı olacaktır. Nitekim travmada hipotalamus-hipofiz-adrenalin eksen ve adrenerjik sistem çok önemlidir (Briere ve Scott, 2014, s. 251). Beyin görüntüleme çalışmaları da bu yapıların olaylardan nasıl etkilendiğini göstermektedir. Aynı şekilde, travma sonrası stres bozukluklarında ilaçların kullanılması ve bunların psikoterapi ile uyumluluğu da bu bağlamda incelenebilir. Travma sonrası yaşama küsmeye, kimseye güvenememe ile gelişen yoğun kişilik bozuklukları zamanında uygun müdahale yöntemleri ile önlenmelidir.

Nitekim, travmaya psikolojik yaklaşım ve psikoterapi tedavilerinde yer alan bazı ortak temel değerlerin var olduğu belirtilmektedir. Bu değerler terapötik içsel işleme sürecinde yer alan saygı, olumlu tutum, şefkat ve umut gibi temel insani değerleri kapsamaktadır. Bu şekilde acı çeken insanların korunması mümkün olabilmektedir. Hangi türden olursa olsun tüm terapötik yöntemlerde bulunan ortak temel tedavi ilkeleri olarak şunlar sayılabilir: (a) güvenlik sağlama ve güvenceye al; (b) istikrar sağla ve güvenceye al, (c) olumlu ve tutarlı bir terapötik ilişki sürdür, (d)terapiyi danışana uygun sürdür, (e) toplumsal cinsiyet konularını dikkate al, (f) sosyokültürel konuların farkında olarak hassas ol, (g) karşı aktivasyonu izle ve kontrol et, (h) etik ve bakım standartlarına uygun çalış (Briere ve Scott, 2014). Travmaya yönelik tüm terapötik yaklaşımlarda bu temel ilkelerin kullanılması sürecin sağlığı açısından önemlidir. Aynı şekilde travma sonrası olumlu büyümenin gerçekleştirilmesi için bireyin zorlu yaşam deneyiminde olumlu psikolojik değişimi kendi içinde yaşaması gerekir. Bunu sağlayan değişkenler olarak koşulsuz sevgi ve kabul ile öz şefkatin gerçekleştirilmesi yadsınamaz. İhanet travmasına maruz kalanların da kendisini ön yargısız bir şekilde rasyonalist bir açıdan değerlendirebilmesi gerekir. Bunun da ancak profesyonel bir uzmanın mesleki etik standartlarında uygun gördüğü psikoterapi desteği ile gerçekleştirilebileceği bilinmelidir.

## KAYNAKÇA

Bedir, B. (2007). Bilişsel-davranışçı terapi teknikleri ve psikiyatri hemşireliği uygulaması. *Psikiyatri Dergisi*, 8, 132-139.

Bernstein, R. E., & Freyd, J. J. (2014). Trauma at home: How betrayal trauma and attachment theories understand the human response to abuse by an attachment figure. *Attachment: New Directions in Psychotherapy and Relational Psychoanalysis*, 8(1), 18-41.

Bostwick, J. M. (2003). Betrayed as boys: Psychodynamic treatment of sexually abused men. *Bulletin of the Menninger Clinic*, 67(1), 72. <https://doi.org/10.1176/appi.psychotherapy.2000.54.3.439>

Briere, J. N. ve Scott, C. (2014). *Travma terapisinin ilkeleri: Belirtiler, değerlendirme ve tedavi için bir kılavuz* (Çev. B. D. Genç). İkinci Basım. İstanbul Bilgi Üniversitesi Yayınları.

- Brooks, M., Graham-Kevan, N., Robinson, S., & Lowe, M. (2019). Trauma characteristics and posttraumatic growth: The mediating role of avoidance coping, intrusive thoughts, and social support. *Psychological Trauma: Theory, Research, Practice, and Policy*, 11(2), 232. <https://doi.org/10.1037/tra0000372>
- Call, D., Miron, L., & Orcutt, H. (2014). Effectiveness of brief mindfulness techniques in reducing symptoms of anxiety and stress. *Mindfulness*, 5(6), 658-668. <https://doi.org/10.1007/s12671-013-0218-6>
- Charles, M. (2012). *Working with trauma: Lessons from Bion and Lacan*. Jason Aronson.
- Chaturvedi, S., & Arya, B. (2023). Mediating role of self-esteem and trust in the relationship between childhood trauma and romantic attachment in Indian adults. *Journal of research and health*, 13(5), 313-324. <https://doi.org/10.32598/jrh.13.5.2296.1>
- Cohen, J. (1985). Trauma and repression. *Psychoanalytic Inquiry*, 5(1), 163-189. <https://doi.org/10.1080/07351698509533580>
- Cohen, J. A., & Mannarino, A. P. (2008). Trauma-focused cognitive behavioural therapy for children and parents. *Child and Adolescent Mental Health*, 13(4), 158-162. <https://doi.org/10.1111/j.1475-3588.2008.00502.x>
- Contractor, A. A., Batley, P. N., Compton, S. E., & Weiss, N. H. (2023). Relations between posttraumatic stress disorder symptoms and positive memory characteristics among women reporting intimate partner violence: A micro-longitudinal study. *Journal of interpersonal violence*, 38(11-12), 7266-7295. <https://doi.org/10.1177/08862605221143200>
- Corey, G. (2015). *Psikolojik Danışma Kuram ve Uygulamaları*. Mentis Yayıncılık.
- Dussault, É., Girard, M., Fernet, M., & Godbout, N. (2022). A hierarchical cluster analysis of childhood interpersonal trauma and dispositional mindfulness: Heterogeneity of sexual and relational outcomes in adulthood. *Journal of child sexual abuse*, 31(7), 836-854. <https://doi.org/10.1080/10538712.2022.2090477>
- Freyd, J. J. (1991). *Memory repression, dissociative states, and other cognitive control processes involved in adult sequelae of childhood trauma*. Paper presented at the Second Annual Conference on A Psychodynamics – Cognitive Science Interface, Langley Porter Psychiatric Institute, University of California, San Francisco, August 21–22.
- Freyd, J. J. (1994). İhanet travması: Çocukluk istismarına uyumsal bir yanıt olarak travmatik amnezi. *Etik ve Davranış*, 4(4), 307-329. [https://doi.org/10.1207/s15327019eb0404\\_1](https://doi.org/10.1207/s15327019eb0404_1)
- Freyd, J. J. (1996). *İhanet travması: Çocukluk istismarını unutmanın mantığı*. Harvard Üniversitesi Yayınları.
- Freyd, J. J. (2002). Memory and dimension of trauma: Conte, J. R. (Ed.). *Critical issues in child sexual abuse: Historical, legal, and psychological perspectives*. Sage Publications.
- Freyd, J. J. (2017). Nitelikler, davranışlar veya deneyimler? Cinsiyet farklılıklarına ilişkin travma araştırmalarından alınan dersler. *Trauma ve Ayrışma Dergisi*, 18(5): 645-648. <https://doi.org/10.1080/15299732.2017.1358687>.
- Freyd, J. J., & DePrince, A. P. (2001). *Trauma ve bilişsel bilim: Zihin, bilim ve insan deneyiminin buluşması*. Haworth Basın.
- Freyd, J., & Birrell, P. (2013). *Blind to betrayal: Why we fool ourselves we aren't being fooled*. John Wiley & Sons.
- Fung, H. W., Chien, W. T., Chan, C., & Ross, C. A. (2023). A cross-cultural investigation of the association between betrayal trauma and dissociative features. *Journal of interpersonal*

violence, 38(1-2), 1630-1653. <https://doi.org/10.1177/08862605221090568>

Gardner, F. (2022). Institutional betrayal, psychoanalytic insights on the Anglican Church's response to abuse. *Religions*, 13(10), 892. <https://doi.org/10.3390/rel13100892>

Gartner, R. B. (2000). Betrayed as boys: Psychodynamic treatment of sexually abused men. *Adolescence*, 35(138), 420.

Gartner, R. B. (2014). Trauma and countertrauma, resilience and counterresilience. *Contemporary Psychoanalysis*, 50(4), 609-626.

Gill, M. M. (1963). Topography and systems in psychoanalytic theory. International Universities Press. <https://doi.org/10.1037/13109-000>

Gleiser, K. A. (2003). Psychoanalytic perspectives on traumatic repetition. *Journal of Trauma & Dissociation*, 4(2), 27-47.

Godbout, N., Bakhos, G., Dussault, É., & Hébert, M. (2020). Childhood interpersonal trauma and sexual satisfaction in patients seeing sex therapy: Examining mindfulness and psychological distress as mediators. *Journal of Sex & Marital Therapy*, 46(1), 43-56.

Goldsmith, Rachel E.; Freyd, Jennifer J.; DePrince, Anne P. (2012). Betrayal trauma: Associations with psychological and physical symptoms in young adults. *Journal of Interpersonal Violence*, 27(3), 547-567.

Gómez, J. M., Lewis, J. K., Noll, L. K., Smidt, A. M., & Birrell, P. J. (2016). Shifting the focus: Nonpathologizing approaches to healing from betrayal trauma through an emphasis on relational care. *Journal of Trauma & Dissociation*, 17(2), 165-185. <https://doi.org/10.1080/15299732.2016.1103104>

González-Prendes, A. A., Resko, S., & Cassady, C. M. (2019). Cognitive-behavioral therapy. In (Eds.), *Trauma: Contemporary directions in trauma theory, research, and practice* (pp. 20-66). Columbia University Press.

Goodman, G. S., Wolpe, S., & Gonzalves, L. (2019). Childhood Trauma and Repressed Memories: Building on Williams (1994). *Clinical Psychology: Revisiting the Classic Studies*, 62, 97. <https://doi.org/10.4135/9781526483232.n7>

Goodman, R., & Calderon, A. (2012). The use of mindfulness in trauma counseling. *Journal of Mental Health Counseling*, 34(3), 254-268.

Hargaden, H. (2019). "Father, Where Art Thou?" The significance of transgenerational trauma in a psychotherapy with Luke. *Transactional Analysis Journal*, 49(4), 248-262. <https://doi.org/10.1080/03621537.2019.1649933>

Harsey, S., & Freyd, J. J. (2020). Deny, attack, and reverse victim and offender (DARVO): What is the influence on perceived perpetrator and victim credibility?. *Journal of Aggression, Maltreatment and Trauma*, 29(8), 897-916.

Hayes, S. C., Strosahl, K. D. & Wilson, K. G. (2011). *Acceptance and Commitment Therapy: The process and practice of mindful change*. New York: Guilford.

Holliday, R., Monteith, L. L., & Wortzel, H. S. (2018). Understanding, assessing, and conceptualizing suicide risk among veterans with posttraumatic stress disorder. *Federal Practitioner*, 35(4), 24-27.

Hunyady, O., Josephs, L., & Jost, J. T. (2008). Priming the primal scene: Betrayal trauma, narcissism, and attitudes toward sexual infidelity. *Self and Identity*, 7(3), 278-294. <https://doi.org/10.1080/15298860701620227>

- Josephs, L. (2013). The challenge of mentalizing sexual betrayal. In *The Stories We Tell Ourselves* (pp. 234-255). Routledge.
- Kabat-Zinn, J. (1982). An outpatient program in behavioral medicine for chronic pain patients based on the practice of mindfulness meditation: Theoretical considerations and preliminary results. *General Hospital Psychiatry, 4*(1), 33-47.
- Karakaya, I. (2014). Çocukluk çağı travmalarında travma odaklı bilişsel davranışçı tedavi modeli. *Anatolian Journal of Psychiatry/Anadolu Psikiyatri Dergisi, 15*(4).
- Kelley, L.P, Weathers, F.W., Mason, E.A., & Pruneau, G.M. (2012). Association of life threat and betrayal with posttraumatic stress disorder symptom severity. *Journal of Traumatic Stress, 25*, 408-415.
- Korkmaz, A. (2021). Lacanyen psikanalizde travma ve düşünem. *AYNA Klinik Psikoloji Dergisi, 8*(2), 161-185.
- Krupnik, V. (2019). Trauma or adversity?. *Traumatology, 25*(4), 256. <https://doi.org/10.1037/trm0000169>
- Lebois, L. A., Harnett, N. G., van Rooij, S. J., Ely, T. D., Jovanovic, T., Bruce, S. E., ... & Ressler, K. J. (2022). Persistent dissociation and its neural correlates in predicting outcomes after trauma exposure. *American journal of psychiatry, 179*(9), 661-672.
- Linehan, M. M. (1993). *Cognitive behavioral treatment of borderline personality disorder*. New York: Guilford Press.
- Liotti, G. (2006). A model of dissociation based on attachment theory and research. *Journal of Trauma and Dissociation, 7*(4), 55-73. [https://doi.org/10.1300/j229v07n04\\_04](https://doi.org/10.1300/j229v07n04_04)
- MacIntosh, H. B., Vaillancourt-Morel, M. P., Bergeron, S. O. P. H. I. E., Binik, Y. M., & Hall, K. (2020). Sex and couple therapy with survivors of childhood trauma. *Principles and Practice of Sex Therapy, 6*.
- Martin, C. G., Cromer, L. D., DePrince, A. P., & Freyd, J. J. (2013). The role of cumulative trauma, betrayal, and appraisals in understanding trauma symptomatology. *Psychological Trauma: Theory, Research, Practice, and Policy, 5*(2), 110.
- Meichenbaum, D. (1977). Cognitive behaviour modification. *Cognitive Behaviour Therapy, 6*(4), 185-192.
- Meichenbaum, D. (2006). Trauma and suicide: A constructive narrative perspective. In T. E. Ellis (Ed.), *Cognition and suicide: Theory, research, and therapy* (pp. 333-353). American Psychological Association. <https://doi.org/10.1037/11377-015>
- Meichenbaum, D. (2017). Resilience and posttraumatic growth: A constructive narrative perspective. In *The Evolution of Cognitive Behavior Therapy* (pp. 157-171). Routledge.
- Monteith, L. L., Schneider, A. L., Holliday, R., & Bahraini, N. H. (2021). Assessing institutional betrayal among female veterans who experienced military sexual trauma: A Rasch Analysis of the institutional betrayal questionnaire. 2. *Journal of Interpersonal Violence, 36*(23-24), 10861-10883. <https://doi.org/10.1177/0886260520983959>
- Panisch, L. S., & LaBrenz, C. A. (2023). Betrayal trauma, parental substance use disorder, and reunification outcomes among child welfare-involved families. *Journal of Family Violence, 1*-15.
- Parker, I. (2003). Therapy versus Lacanian psychoanalysis. *International Journal of Critical Psychology, 7*, 170-172.

- Pennebaker, J. W. ve Campbell, R. S. (2000). The effects of writing about traumatic experience. *National Center for TSSB Clinical Quarterly*, 9, 17-21.
- Reffi, A. N., Pinciotti, C. M., & Orcutt, H. K. (2021). Psychometric properties of the institutional betrayal questionnaire, Version 2: Evidence for a two-factor model. *Journal of interpersonal violence*, 36(11-12). <https://doi.org/10.1177/0886260518805771>
- Resick, P. A., & Schnicke, M. K. (1992). Cognitive processing therapy for sexual assault victims. *Journal of consulting and clinical psychology*, 60(5), 748.
- Rogers, A. G. (2007). The unsayable, Lacanian psychoanalysis, and the art of narrative interviewing. *Handbook of narrative inquiry: Mapping a methodology*, 99-119.
- Rose, D. S. (1991). A model for psychodynamic psychotherapy with the rape victim. *Psychotherapy: Theory, Research, Practice, Training*, 28(1), 85. <https://doi.org/10.1037/0033-3204.28.1.85>
- Schimmenti, A. (2018). The trauma factor: Examining the relationships among different types of trauma, dissociation, and psychopathology. *Journal of Trauma and Dissociation*, 19(5), 552-571. <https://doi.org/10.1080/15299732.2017.1402400>
- Segal, Z., Williams, M., & Teasdale, J. (2002). *Mindfulness-based cognitive therapy for depression: A new approach to preventing relapse*. New York: Guilford Press.
- Senger, A. R., Torres, D., & Ratcliff, C. G. (2022). Potentially morally injurious events as a mediator of the association of gratitude and mindfulness with distress. *Psychological Trauma: Theory, Research, Practice, and Policy*.
- Smith, C. P., & Freyd, J. J. (2013). Dangerous safe havens: Institutional betrayal exacerbates sexual trauma. *Journal of Traumatic Stress*, 26(1), 119-124. <https://doi.org/10.1002/jts.21778>
- Smith, C. P., & Freyd, J. J. (2014). Institutional betrayal. *American Psychologist*, 69(6), 575.
- Spermon, D., Darlington, Y., & Gibney, P. (2010). Psychodynamic psychotherapy for complex trauma: Targets, focus, applications, and outcomes. *Psychology research and behavior management*, 3, 119. <https://doi.org/10.2147/prbm.s10215>
- Su, W. M., & Stone, L. (2020). Adult survivors of childhood trauma: Complex trauma, complex needs. *Australian Journal of General Practice*, 49(7), 423-430.
- Wells, A. (2005). Detached mindfulness in cognitive therapy: A metacognitive analysis and ten techniques. *Journal of rational-emotive and cognitive-behavior therapy*, 23(4), 337-355. <https://doi.org/10.1007/s10942-005-0018-6>
- Wills, C., Cuevas, C. A., & Sabina, C. (2022). The role of the victim-offender relationship on psychological distress among Latinx women: A betrayal trauma perspective. *Psychological trauma: theory, research, practice, and policy*, 14(1), 20. <https://doi.org/10.1037/tra0000923>
- Wilson, K. G. (2009). *Mindfulness for two: An acceptance and commitment therapy approach to mindfulness in psychotherapy*. New Harbinger Publications.
- Yovell, Y. (2000). From hysteria to posttraumatic stress disorder: Psychoanalysis and the neurobiology of traumatic memories. *Neuropsychanalysis*, 2(2), 171-181. <https://doi.org/10.1080/15294145.2000.10773303>

# Kimliği Kendi Değerlerimizle Anlamak ve Anlamlandırmak

Prof. Dr. Sami Şener<sup>1</sup>

Citation : Şener, S. (2023). Kimliği Kendi Değerlerimizle Anlamak ve Anlamlandırmak. *Türk Eğitim Değerlendirmeleri Dergisi*, 4(4), 71-84.  
Received : 11.09.2023  
Accepted : 11.11.2023  
Published : 31.12.2023  
Publisher's Note : İstanbul Medipol University stays neutral with regard to any jurisdictional claims.  
Copyright : © 2023 by the authors. Submitted for possible open access publication under the terms and conditions of the DergiPark.

## Özet

Bu makalede kimlik ve oluşum süreci incelenmiştir. Toplumların tarihî, geleneksel ve dinî özellikleri “sosyal kimlikleri” oluşturur. Kimlik, bireyin kendisini tanımlamasının ve toplumdaki konumunun bir ifadesidir. Kimlik, psikolojik ve sosyolojik karmaşıklıkların iç içe geçmesiyle oluşur. Sosyal kimliklerin oluşum sürecinde din, ahlak ve gelenek gibi değerler önemli bir rol oynar. Dolayısı ile değerler ve kimlik ilişkisi önemli bir konudur. Değerler, toplumun iç dinamikleri ile elde edilmiş “öz kaynaklar”dır ki bu bilgi birikimleri, çeşitli medeniyet ve yaşam tarzları ile bize işlenmeye hazır materyaller sunar. Bilgi ile değer arasındaki ilişki özel bir çalışma alanını ortaya koyar. Kimliklerin oluşum süreci ve kalkış noktaları kişiyi var eden temel özellikleri ve onlara ait değerleri içerir. Mead’a göre benlik, sosyal etkileşim sonucu oluşur. Sosyal benliğin gelişmesinde toplumdaki etkileşim önemlidir, ancak benliği şekillendiren değer ve terbiye biçimi sosyal yapının niteliğini belirler ve toplumları bir arada tutar. Hilmi Ziya Ülken’e göre ise kimlik medeniyet anlayışı üzerine oturur. Medeniyet, bir değerler sistemi ve her devirde bir değerler düzenidir. İnsanı üstün kılan değerler, medeniyetin temelini oluşturur. Yazı, kimliğin karmaşıklığını ve

1 Prof. Dr., İstanbul Medipol Üniversitesi, Sosyal Bilimler Enstitüsü. sami843@gmail.com;  
ORCID No: 0000-0002-0066-9105.

sosyal kimliklerin oluřum srecini, deęerlerin bu sreteki etkisini anlatarak, bireyin ve toplumun kimlięini řekillendiren faktrlere odaklanmayı saęlar.

**Anahtar Kelimeler:** Kimlik, deęerler, kltr, dnya grř, toplum, medeniyet



# Understanding and Making Sense of Identity with Our Own Values

## Abstract

This article examines identity and its formation process. Historical, traditional and religious characteristics of societies form “social identities”. Identity is an expression of an individual’s self-identification and position in society. The intertwining of psychological and sociological complexities forms identity. Values such as religion, morality, and tradition play an important role in the formation of social identities. Therefore, the relationship between values and identity is an important matter. Values are the “core elements” obtained through the internal dynamics of the society, its accumulations provide us with materials ready to be processed through various civilizations and lifestyles. According to Mead, the self is formed as a result of social interaction. Interaction in society is important in the development of the social self, but the values and upbringing that shape the self-determine the nature of the social structure and keep societies together. According to Hilmi Ziya Ülken, identity is based on the understanding of civilization. Civilization is a system of values and an order of values in every era. Values that make human beings superior constitute the basis of civilization. By explaining the complexity of identity, the process of formation of social identities and the impact of values on this process, the article focuses on the factors that shape the identity of the individual and society.

**Keywords:** Identity, values, culture, worldview, society, civilization

## 1. Kimlik ve oluşum süreci

Her ferdin kişiliğinin farklı olması gibi, toplumların da tarihî, geleneksel, biyolojik ve dinî özellikleri sebebiyle farklı “sosyal kimlikleri” vardır. Onların bu ayırt edici özelliklerini dikkate almadan; kültürlerin ve kimliklerin “kümülatif olarak” incelenmeye çalışılması, farklı toplumlar için gerçekçi bir değerlendirme olamamaktadır.

Kimlik, ferdin kendisini tanımlamasının ve toplumdaki konumunun ifadesidir. Kimliğin ferdi bir yönü olduğu gibi, toplumsal ilişkiler yoluyla kazanılan ve sürdürülen bir yönü de vardır. Çünkü ferdin kim olduğuna dair vereceği tek bir cevabı yoktur. Kimlik, psikolojik ve sosyolojik pek çok karmaşık sürecin iç içe geçmesiyle oluşmaktadır. Ferdin kim olduğun sorusuna pek çok farklı yönden verilebilecek bütün cevapları kapsayan bir terim olarak kimlik, toplumsallaş-

ma yoluyla kazanılmaktadır. Toplumsallaşma, başından itibaren kimlik eden bir süreç olarak gelişmektedir (Akın, 2011, s. 94).

Kimlik konusu, insan veya toplumun karakterini oluşturan temel değerler ile açıklanabilir. Çünkü insanı ve toplumu başkalarından ayırt eden özellikler, fiziki olmaktan çok, kültürel ve manevi özelliklerdir. Bunlar, davranış olarak ortaya çıkmadan önce, bir inanç, düşünce ve tutum olarak insanın iç dünyasında belli bir biçim kazanır ve olayları değerlendirmede ölçü olurlar. Kimliğin, sembolik bir olay olarak değil; insanın varoluşu ve hayattaki rolü ile ilgili bir yaşama anlayışı olduğu bilinmelidir. Aksi halde, kimliğin bu derece insan ve toplumlar üzerinde etki yapabilecek bir faktör olduğu anlaşılamayacaktır.

Değer ölçüleri, bir toplumun kendi tercihi, iç ahengi ve çabası ile elde edilmiş yüzde yüz “öz kaynaklar” olurken, bilgi birikimleri ise, gerektiğinde çeşitli medeniyet ve yaşama tarzlarından toplanmış, işlenmeye hazır faydalı materyaller topluluğudur (Şener, 2013, s. 485). Bu bakımdan, bilgilerin salt akıl ile ortaya çıkması onun bir fonksiyonu iken; bilginin değer ile olan ilişkisi ve değerlerin bilgilere yön verebilme özelliği, çok daha özel bir çalışma alanını ortaya koymaktadır.

Sosyal kimliklere asıl özelliğini kazandıran din, ahlak ve gelenek gibi değerlerdir. Bilgi sistemleri de sosyal ve kültürel değerlere göre şekil alarak, insan ve toplumun bir parçası ve tamamlayıcı haline geldiğini görüyoruz. Değerlerin, özellikle insanın psikolojik ve sosyal dünyası ile ilgili olduğunu, ekonomik veya teknik faktörlerle ilgisinin ya dolaylı olduğunu veya olmadığını belirtmek gerekiyor.

Kimliklerin oluşum süreci ve bu oluşum sürecinde belirleyici temel “kalkış noktaları” vardır. Kalkış noktaları, kişiyi var eden ve biricik kılan temel özelliklerdir. Dolayısıyla bu kalkış noktasına ait değerler ve idealler, o kimliğin birçok şeyi kendi çerçevesi içinde bir “anlam yüklemesine” sebep olur. Hadiselere anlam yüklemek, insanı kendi ruh ve akıl gerçeği ile hayat anlayışı olarak bilgiyi yeniden ve şuurlu bir biçimde idrak etmesi demektir. Ve kimlik, hayat anlayışı ve bilgi birikimi ile eşya ve hadiselere yön veren belirleyici güç haline gelir.

İ. R. Farukî'ye göre hiçbir olayın aksiyolojik (ahlâk, estetik, din gibi değer sistemleri) tabiatı ve ilişkileri incelenmeden, teorik görüş oluşturulamaz (Farukî, 1991, s. 22). Farukî, teorik görüşün, insanın temel soruları ve ilgi alanları tarafından belirlendiğini bize anlatmaktadır. Böylece fikir, inanç ve ahlak gibi değerler sisteminin temel perspektifine göre, zihni çalışmanın sonuçları ile ortaya çıkar.

Benliğin oluşumu ve gelişmesi üzerine sistematik anlamda ilk sosyolojik teori, Mead'a aittir. Ona göre benlik, ne biyolojik yapımızın doğuştan gelen bir parçasıdır, ne de gelişen insan beyninin bir ürünü olarak ortaya çıkmıştır. Benlik, başkalarıyla kurulan sosyal etkileşimin sonucunda oluşmuştur. Mead'ın ispat

etmeye çalıştığı şey, sosyal benlik çalışmalarının toplumla ilgili incelemelerden ayrılamayacağı ve sosyolojik bir perspektif gerektirdiğidir (Giddens-Sutton, 2014, s. 265).

Mead'ın bu açıklaması, başkalarıyla ilişkilerde menfaat ve gücün değil; insani değerlerin etkin rol oynadığı ile ilgili sosyal dünyanın ilişkilere hâkim olmasını göstermektedir. Sosyal benliğin gelişmesi açısından toplumdaki etkileşim önemli olmakla birlikte, benliği şekillendiren değer ve terbiye biçiminin insan kişiliği ve dolayısıyla kimliği ile iletişimin sağlandığı gerçeğin dile getirmektedir.

Kimliklerin oluşumunu sağlayan manevi değerler, insan toplumlarının hayatında son derece önemlidir. İnsan ve sosyal varlığın temel kaynağını teşkil eden ruhi değerler, ahlak ve inançlardır. Bu yüzden sosyal yapının niteliği, bu değerlerin niteliği ve insan gruplarının bu değerleri benimsemesi ve onlara göre hayatını sürdürmesi ile etkinlik kazanmaktadır. Herhangi bir değer ölçüsü oluşmamış veya tutum ve davranışlarının şahsi tercihlere göre belirlendiği toplumlarda, sosyal yapı son derece zayıf ve insanları birada tutamayacak noktada kalmaktadır.

Siyasi, iktisadi, hukuku ve psikolojik alandaki sosyal aktiviteler, manevi değerlerin heyecan ve hassasiyeti ile ortaya çıkarlar. Ancak; duygu ve fikri yönü gelişmiş bir toplumun manevi hayatı olur. Çünkü manevi idrak; belli bir kültür ve anlayış seviyesine ulaşmakla ortaya çıkar.

Hilmi Ziya Ülken, kimliğin medeniyet anlayışı üzerine oturduğuna işaret eder. O'na göre medeniyet, bir değerler sistemi ve her devirde bir değerler düzenidir. İnsanı hayvandan, bitki ve maddeden ayıran, onlara üstün kılan kuvvetler, bu değerler düzeninin temelini oluşturur. İnsan; inanan, düşünen ve etki eden varlık olduğu için bütün medeniyetlerin temelinde bir inanış, düşünce ve hareket sistemi vardır (Avcı, 2005, s. 90).

## **2. Kimlikte değişim ve değişim alanları**

Her insan, kendi tutum ve davranışlarını bir kültür sistemine uydurmak suretiyle varlığını anlamlı bir hale getirme imkanına kavuşur. Böylece kültür, sosyal dünyanın kanunlarını belirleyerek; bunun dışına çıkmamayı tavsiye eder. Bu kuralların ihlali, sosyal sistemin zaafa düşmesi ve dengesini kaybetmesine yol açar (Şener, 2017, s. 267). Değerlerin, sosyal dünyanın kanunlarını oluşturmakta da, önemli bir fonksiyon gördüğünü de belirtmek durumundayız.

Thomas'a göre, Batı toplumunda din ve bilinen toplum örgütlenme biçimleri yıkıldıkça kişi ve kişisel kimlik üzerindeki vurgu koyulaşmıştır. Her kişinin biricikliği ve ferdi potansiyelini gerçekleştirme, merkezî değerler haline gelmiş;

bu değerler, kurulu ahlâkî ve sosyal ilkelere uyumu ve kişinin bir hiyerarşi içindeki toplumsal mevkiinin farkındalığını vurgulayan önceki değerlerin yerine geçmiştir (Thomas, 1996).

Ferdietçilik, aslında toplumsallığı ve toplumda yaşama kültürünü de ortadan kaldırarak, insanları; sadece iş veya ihtiyaç anında bir araya getirebilen, “sürekli olmayan” bir ilişki düzenine yöneltmiştir. Ferdin kendi başına kaldığı ve yaşadığı bir dünyada, zaten kimlik ihtiyacı da kendiliğinden ortadan kalkacaktır. Çünkü; toplumsal kimlik, ferdin kendini öncelediği bir toplumda, tabiatıyla etkisiz bir duruma gelecektir.

Burada açıklanmak istenen husus son derece önemlidir: Batı toplumunda Aydınlanma hareketi ile birlikte, toplumu kuşatan ve onu şekillendiren değerler sistemi ortadan kalkmıştır. Artık toplumsallık yerine, kişisel hâkim olmuştur. Dolayısıyla, ortak tutum ve kurallar; insanın ruh ve düşüncesi ile bağlantısı olmayan, iktisadi fayda faktörüne yerini bırakmıştır. Yani insan, kendi menfaati doğrultusunda hareket ederek, tüm toplumsal kural ve değerleri pratik hayatında terk etmiştir. Bu durum, sosyal sistemin bütünlleştirici ve kaynaştırıcı özelliklerini kaybetmesine yol açmıştır.

İbni Haldun, bir toplumda başkalarına benzeme veya kültürel aidiyetin kaybolması ile ilgili şu önemli tespiti yapmaktadır: Geri kalmış toplumlar, yüksek medeniyetlere mensup çağdaş toplumlarla temas ettiği zaman (bu ister sömürgecilik yolu ile olsun, isterse ticaret, kültür, komşuluk veya iktisadî münasebetler yolu ile olsun), başkalarına hayranlık ve kendilerini aşağı ve hor görme şuuru doğar. İşte İbni Haldûn’un “toplumlarda ilahi kanunlardan bir kanun” dediği budur: Mağlubun gâlibi, âdetlerinde ve davranışlarında taklit etmesi de yine bundan ileri gelir (Mübarek, 1987, s. 41).

Burada işaret edilen husus, kişi ve toplum, kendi olma özelliğini oluşturan kimlik değerlerini ve bu değerlerin istediği hayat tarzını bir aidiyet faktörü olarak muhafaza edemediği andan itibaren, başka kimlikleri benimseme zaafı ile karşı karşıya kalır.

Kültür ve medeniyet öyle bir aidiyet duygu ve düşüncesidir ki, ona sahip olup onun çizgisinde yaşanmadığında, başka kültür ve medeniyet dairesi içine girilmesi kaçınılmaz bir durum olur. Medeniyet, aslında bir toplumun kendi varlık gerçeğiyle yeni bir dünya oluşturmasıdır. Dolayısıyla bu dünyayı oluşturma cehdi ve gayreti ortadan kalkınca, artık insanın kendi varlık sebebi de kalmamaktadır. Çünkü dünya görüşü, bir insanın havaya muhtaç oluşu gibi, bütün hayat faaliyetlerine ölçü koyan ve onları anlamlandıran bir “alem tasavvuru” oluşturur.

Nasıl, şahsiyet krizi yaşayan biri, tutarlı davranışlar sergilemeyip “git-gel”ler içinde başkalarına benzeyerek hayat sürdürürse, sahte kimlik taşıyan veya kendi kimliğini yaşadığını zanneden muhafazakâr kesimler içinde de “belirsizlik krizi” yaşanmaktadır. Bunun sonunda muhafazakâr-modernist, milliyetçi-batıcı, muhafazakâr-kapitalist, dindar-batıcı, yerli-rasyonalist, laik-gelecekçi gibi garip eşleşmeler ortaya çıkmaktadır (Şener, 2017).

Giddens’e göre kültür; bir sosyal grubun tuttuğu değerlerden, takip ettikleri normlardan ve meydana getirdikleri maddi eserlerden ibarettir (Giddens, 1994, s. 30). Dolayısıyla kültür, bir hayat sistemi ve bu sistemi ayakta tutan bir yığın inanç, ahlak ve gelenekten ibaret yaşanan bir dünyayı temsil etmektedir.

Avrupa’da gündeme gelen çok kültürlü yaşama tarzı, 1970’lerde orta ve karma bir kimlik oluşturma iddiasıyla ortaya atılmıştı. Ancak 1990’ların ortalarından beri çok kültürlülüğün geri teptiğini ve gerilediğini ve millet inşa etme fikirlerinin, ortak değerlerin, kimliğin ve üniter vatandaşlığın yeniden uyandığını, hatta “asimilasyonun geri döndüğünü” görüyoruz (Kymlica, 2012, s. 299). Dolayısıyla bir toplumun kimliği, onun söylem veya tasarımlarıyla değil, bizzat o toplumu oluşturan kimliğin sahip olduğu değerler ile gerçekleşmektedir. Batı’nın tarihi, kendisinin dile getirdiği fakat bir türlü uygulamadığı veya uygulayamadığı kavramlarla doludur. Kimlik ve kültürlerin eklektik (birbirine eklenen) bir yapıya sahip olmadığını, ortaya çıkan “çift kimlikli” toplumsal yapıların varlığı ile anlıyoruz.

Şu anda Türkiye’de iki kimlikli bir toplum olarak yaşadığımızı biliyor ve bunun handikaplarını yaşıyoruz. Aslında, medya ve sosyal medyanın varlığı ile, ikiden fazla kimliklerin de oluştuğunu söyleyebiliriz. Bazen bir batılı gibi, bazen de bir Müslüman gibi, bazen de her iki farklı özelliği yaşayan “karma bir kimlik” sahibi olarak görünüyoruz. Aslında iki ruhlu bir insan olmayacağı gibi, iki kimlikli bir toplum da olamaz. Dolayısıyla, iki kimlik arasında bocalayan “kimliksizlik” ten bahsetmek yanlış olmayacaktır. Bir manada, bu kimliklerden farklı kimlik ve yaşama özelliklerine bakarak da, kimlik gibi öne sürülen, çok sayıda kimliksizlik örnekleri ortaya çıkmıştır.

### **3. İdeolojilerin etkisi altındaki kimlik**

Türkiye’de kimlik çalışmasını yapacak sosyal ilim çalışmaları, kendi toplum gerçeği, kurumsal yapı, dini, hayat, tarihi perspektif ve edebi-folklorik metinlere bakılmadan, Batı’nın kendi toplumlarını açıklamakta kullandığı metotlarla ve batı toplumlarındaki sosyal problemleri inceleme konusu olarak şekillenmiştir. Bu yüzden sosyal ilim çalışmaları, toplumun tarihi ve kültürel değer sistemini anlamak ve anlamlandırmak yetersiz kalmıştır (Şener, 2015, s. 203).

Kültürel kimliğin bir toplumda ruhi ve fikri temeli olmazsa, herhangi bir aktarmacı bilgi veya davranış şeklinin, insanları belli bir hayat tarzına yöneltme ve onu gerçekleştirme imkânı olmayacaktır.

Genç insanın kendine has bir kimliği ve rol alanı bulunmaktadır. Bu kimlik, değişik kaynaklardan gelen etkiler sonucunda şekillenmektedir: Kimlik, doğumla birlikte edinilen özelliklerin yanında sonradan kazandığımız özellikleri de içerisine alan, devamlı değişme potansiyeli olan bir kavramdır. Etnik ve dini kimlikler dâhil, kimliklerin birçoğunun ontolojik gerçekliği yoktur; neredeyse tüm kimlikler, kişilerin ferdi tercihleriyle beraber sosyalleşme sürecinde inşa edilirler ve dinamik bir yapıya sahiptirler (Yanmış-Kahraman, 2013, s. 120).

Bu değerlendirme, kimlik olayını batıcı kavram ve teoriler çerçevesinde ele almakla yetinmektedir. Halbuki, kimliklerin ontolojik yönü, onların inanç sistemiyle varlık alanına girmelerine imkân tanınması ile kendini gösterebilir. Aksi durumda, sadece toplumdan kaynağını alan birçok felsefe ve ideoloji gibi, herkesi kuralları etrafında toplayamayan bir görüş olarak kalabilir. Önemli olan, bütün toplumlara dönük ve her grup ve seviyeden insanı, aynı değer ve kurallar içerisinde toplayıp, onları temel hedefler altında bir araya getirebilen kimlik şeklidir. Herkesi, aynı inanç veya ideolojide birleştirmese de, herkesi temel hukuk ve ahlak değerleri etrafında karşılıklı saygı ve güven içerisinde yaşatabilmesidir.

Böyle bir çerçevede kimliğin, her gruptan insanı farklılıklar içerisinde ortak hukuk ve sosyal kurallar sistemi içerisinde birbirine saygı ve anlayış içerisinde “birlikte yaşama kültürü”ne ulaştırmasıdır. Kimliğin inşasında toplumun medeniyet felsefesi, ahlaki değerler ve içinde doğduğu ve yaşadığı aile ve sosyal çevre etkili olmaktadır. Elbette bunları kendi ruhi ve fikri birikimiyle idrak eden insanın, tüm bu dinamikleri özümseyerek değerler sistemine uygun bir sosyal tavır ortaya koyması gerekecektir.

İdeolojiler ve materyalist teoriler altında, akıl temelli; gelenek ve manevi değerlere uzak duran ve gelişmiş ülkelerin vasıflarını kazandıran modernleşmeyi, kendimizi ve bize ait sosyal hadiseleri açıklarken kullanmamız, aslında bize ait olmayan özelliklerle kendimizi özleştirmemiz anlamına geliyor. Dolayısıyla böyle bir karışım, hiçbir zaman gerçek bir şahsiyet veya kimliği ortaya çıkarmayacak, başka kültür ve yaşayışları benimseyen taklitçi bir yaşayışı gündeme getirecektir.

Hans Kohn, Müslüman toplumlardaki değişimin hikayesini şöyle anlatıyor: Önceleri Doğu’da belirleyici faktör dindi. Bugün ulusçuluk dinin yerine almıyor, fakat hızlı bir şekilde dinin yanında kendine yer buluyor, onu pekiştiriyor ama aynı zamanda dönüştürüyor. Ulusal semboller, dini otoriteyi ele geçiriyor.

İnsanların hayatları pahasına koruyacaklar gerçek artık dini değil, fakat gittikçe artan bir düzeyde ulusal gerçekler (Kohn, 1939, s. 19).

Kohn'un bu tespitleri, batılılaşmanın doğu ve İslam dünyasında başladığı dönemlere aittir. Dolayısıyla, daha sonraki dönemde; onun tahmin ettiği gibi, ulusçuluk, yani milliyetçilik dinin yerini alacak hale gelmiştir. Özellikle Arap dünyasında bu durum, çok belirgin bir şekilde İslam dinini bile "belirleyecek ölçülere" ulaşmıştır.

Toprak; dünyadaki direniş ve istiklal hareketlerinde, dini ve kültürel değerlerin en önemli direniş faktörü olduğunu açıklamaktadır: Sömürge idaresi altında bulunup da ulusçu hareketleri henüz başlangıç halinde olan ülkelerde, sömürgeci güçlerin yok etmeye çalıştığı yerli halkın kültürel mirası ve din birer kimlik sembolü haline gelmektedir. Liderler dini, sosyal ve siyasi seferberlik için etkili bir araç olarak kullanmışlardır (Toprak, 1981, s. 158-159).

Her ne kadar milliyetçilik, fiziki ve siyasi alanda; bir direniş hareketi başlatmışsa da, Müslüman veya Batı dışı toplumlarda, batılı anlayış ve kültürün yerleşmesine imkân sağlamıştır. Yani, fiili emperyalizme direniş gösterirken; sosyal ve kültürel manada, yine batılı ideolojilerin toplumsal sisteme hâkim olmasına imkân sağlamıştır.

Türkiye'de Meşrutiyet döneminden beri kimlik krizi yaşanmaktadır. Bu kriz, ait olduğu medeniyeti bir şekilde benimsemekten vazgeçenler ile medeniyetlerini muhafaza etmeye çalışanlar arasında olmaktadır. Kimlik krizinin mesulleri, bu toplumu başka bir kimliğe, yani batıcı bir dünya görüşüne yöneltmeye çalışınlardır. Bu yöneliş, ister iyi niyetli olsun, isterse kötü niyetli, toplumun "genlerini deęiřtirici" tehlikeli bir adım olmuřtur. Üstelik, batılılaşma hareketleri ideal olarak hedefledięi çağdař bilgi ve sanayi hedeflerini de gerçekteřtirmemiş ve alinasyona uğramış bir zihin ve ruh yapısına sebep olmuřtur.

Modernizmin Batı tarafından kendi dışındaki toplumları materyalist ve seküler değerlere yöneltmeyi hedeflemektedir.

İçinde yaşadığımız çağın eksen zihniyeti olan modern bilinç, aslında daha önce söz konusu ettiğimiz rasyonel zihniyetin yeni üretilmiş bir biçimidir. Öyle ki bu yeni zihniyet tipi, kendini daha iyi vurgulayabilmek için dünyayı, bir üçüncüsüne yer vermeyecek şekilde "kendisi" ve "dışı" olarak ikiye bölmüřtür. Böyle bir anlayış, "medeniyetler çatışması" denilen harekete zemin hazırlamış ve batı medeniyeti, sürekli kendini üstün tutmanın ve bu uğurda çeřitli imkanları kendine mal etmenin gayreti içinde sömürgecilięi ve başka ülkeleri yok etmeyi tabii ve gerekli bir yol olarak görmüřtür.

#### 4. Nasıl bir kimlik değişimine ihtiyaç var?

Namık Kemal, kimlik konusunda şu enteresan tespiti yapmaktadır. Müslümanlar arasında görülen belirli farklılıklara rağmen, hepsi kendi milli kimliğini korumuşlardır. Bununla beraber eğer bir kimseye kimliği hakkında soru sorarsanız önce Müslüman olduğunu söyleyecek, daha sonra bir Çerkez yahut Afganlı olduğunu ekleyecektir (Mardin, 1962, s. 308).

Yeni bir kimlik, aslında yeni bir düşünce ve anlayışın kabulü ile başlamaktadır. Bunun temeli ise, değerler ve yaşayışa uygun olan bir bilginin kabulüyle oluşmaktadır.

Yeni bir sosyal bilgidен bahsederken, toplumsal kimliğimiz ve bu kimliğimizde önemli bir şekillendirici olan İslami inanç ve kültür ile uyumlu bir sosyal bilim çalışmasının yapılması gereğine işaret etmek istiyorum. Bu durum, asırlardır kimliğimizi oluşturan temel öge olan İslam'ın, sosyal dünyayı biçimlendirirken dikkat alınmasının gerektiği ile ilgili yeni bir bakış açıdır (Şener, 2014, s. 27). Bilgi ve ilim, eğer bizim doğru yolda ilerlememize sebep oluyorsa, o halde bu toplumun hayatını belirleyen ve ona yön veren İslami anlayış ve kültürün, sosyal ilim çalışmalarında belirgin bir yer tutması gerekir.

Müslüman Sosyal bilimcilerden Serdar, İslâm'ın değişmez bir değer sistemine sahip olduğunu ve zaman ile değişimi reddettiğini belirtir. Çünkü İslâm'a göre insanın tabiatı değişken değildir (Serdar, 1980, s. 42). Değişim olayının, Batı'da Aydınlanma dönemi ile başladığını ve Kilise merkezli toplumdан, akıl merkezli bir topluma geçişi ifade ettiğini biliyoruz. Ama, şunu da biliyoruz ki, akıl; insanın ekonomik, teknik veya idari konularda rehber alabileceği bir kaynaktır. Ruh, adalet ve merhamet gibi sosyal ve psikolojik olaylarda aklın bir kaynak ve rehber olarak kullanılabilmesi mümkün değildir. Akıl, sadece insanın benimsediği değerlerin hangi sonuçlar ortaya koyduğunu tespit etmede, önemli bir fonksiyon görebilmektedir. Elbette ki, bu da azımsanacak bir nitelik değildir.

Sosyolog Peter Berger, kimliğin değer yargılarınca şekillendiğini belirterek şu tespiti yapar: Her bir sosyal hayat dünyası, sakinlerinin değer yargıları tarafından inşa olunur. Bu değer yargılarını, gerçeğin tarifleri olarak adlandırabiliriz (Berger, 1985, s. 24).

Bu açıklama, değer yargılarına kaynaklık eden inanç, ahlak ve geleneklerin sosyal hayatın gerçekleri olduğunu ve olaylar hakkında hüküm verirken, bunlara göre hareket etmemiz gerektiğini anlatmaktadır. Burada, insan toplumlarını harekete sevk etmede "yön gösterici" faktörler olarak "değerler" in rol aldığını anlamaktayız.



Araştırmacı Merly Van Dawies, kimliğin asıl temelinin ahlaki olduğu belirterek; “Aslında Kur’an’ın mesajı, sosyal ve kültürel hayatın ahlaki bir saha olduğunu açıklamaktır. Mesaj; biyolojiyi ruhla, maddeyi ahlakla, bireyseli kolektifle, kolektifi insanüstü ile birleştiren önemli ilişkileri tanımlar,” demektedir (Dawies, 1991, s. 147).

Kimliğin mutlaka başkalarına benzemek veya bir başka kültür içinde erimek olmadığını gösteren önemli bir Osmanlı tecrübesi vardır. Yani, kimliğini muhafaza ederek, farklı bir kültür ortamında yaşama örneği olduğuna dair önemli bir hayat tecrübesi ile karşı karşıya kalmıştır. İlk defa Müslüman devletler içinde böyle bir örneğin bulunduğunu ayrıca belirtmemiz gerekiyor. Çünkü, böyle bir örnek başka medeniyet veya yönetimlerde şimdiye kadar görülmemiştir. 1970-1990 yılları arasında Avrupa’da çok kültürlü yaşama tecrübesi denenmiş fakat, başarısızlıkla sona ermiştir. Çünkü, Avrupa insanının “ben merkezli” ve ırkçı karakteri, başka kültürler ile kendini eşit görme özelliğini engelleyici bir nitelik olmuştur.

Osmanlı devleti azınlıklar ile bir arada yaşarken, ne kendi kültür ve yaşayış sisteminden uzaklaşmış, ne de başka kültürlerin değerleriyle kendi değerlerini karıştırmıştır. Sadece, Fıkıh anlayışı ve kültürü ile, kendi inanç ve kültür sistemine ters gelmeyen bazı özellikleri benimsemiştir. Dolayısıyla kültür ve kimlikte herhangi bir sapma yaşanmadan bu dostluk ve beraberlik anlayışı ile farklı kültür, din ve anlayışlara sahip insanların bir arada yaşaması gerçekleşmiştir.

#### **4.1. Kültür ve kimlik değişimi**

Kültürler, bir hayat tarzı ortaya koymaları itibarıyla son derece ciddi bir yaşama tecrübesi sonunda önemli değerleri edinirler. Bu değerler, önce bir inanç sistemi oluşturur ve daha sonra bu inanç sisteminin insan ruhunu şekillendiren davranışlar sayesinde sosyal ilişkilere yönelik ahlaki boyutu şekillenir. Üçüncü safhada ise, benimsenen bu inanç ve yaşanan ahlakın belli bir alışkanlık halinde tutum ve davranışları belirleyici bir pratiği gerçekleşir. Bu pratik ise, gelenektir. Gelenekler, sosyal hayatın çeşitli ihtiyaç ve gereklilikleri ile belirli tutumlar karşısındaki davranışları sistemli hale getirir.

Gelenekler, özellikle olayları derinliğine kavrama imkânı bulunmayan çocuk veya kavrama özelliği az insanlar için de belirleyici bir yaşama modeli oluşturur ve toplumsal kültüre uyum, böylece istenilen şekilde gerçekleşir. Kültür değişimi, her ne kadar kültürün inanç ve ahlak alanında başlıyorsa da olayın geleneksel tarafına da yayılarak bütün bir yaşama sistemini etkilemesine yol açmaktadır.

İlmi kaynaklar; Türkiye’de Osmanlı’dan beri başlatılan deęiřtirme hareketlerinde halkın hiřbir řekilde kanaatinin alınmadığını gsteriyor. Bu yzden, Türkiye’de toplumsal deęiřimden ok, elit zihniyetin toplumu deęiřtirmesinden bahsetmek daha doęru olur.

Sosyal deęiřme her zaman kkl devrimler řeklinde olmaz. Daha ok, ani bir deęiřiklik olmadan da toplum hayatının eřitli alanlarında; insanların deęer ve inan sistemlerinde bir deęiřme ile gerekleřir. Gnmzde kitle iletiřim aralarının geliřmesi sonucu, kltrel yayılma hızı her trl tabii ve sosyal engelleri ařmakta, toplumlar normal bir deęiřime eriřmekten ok; dıřarıdan gelen propaganda, zorlama veya zendirmelerle deęiřtirilmektedir.

Sosyal deęiřmenin, hep olumsuz ynde geliřen bir hareket olduęunu sylemek doęru olmaz. Olumlu manada toplumsal deęiřme, toplumdaki entelektel ve halk kesimlerinin, birlikte kendileri iin daha doęru bir istikamet olarak gerekleřtirmeye alıřtıkları bir yneliřtir. Sosyal deęiřme olayı, kltrel deęiřmenin sonucunda ortaya ıkan bir hadise olduęundan, tm toplumsal deęiřme hareketlerini, sosyal deęiřme olarak da adlandırmanın yanlıř olduęunu dřnyorum. zellikle, toplumun idari veya iktisadi alanlarında yabancı devlet veya kuruluřlarının sistematik mdahaleleri bu erevede dřnlebilir. Aynı řekilde, bir topluma, bir bařka toplumun kltr ve fikir sistemini, baskı ve/veya medya yoluyla etki altına alarak ynlendirmek de bu tr “sosyal deęiřtirme” hareketi olarak aıklanabilir.

Trk toplumunda Tanzimat fermanı, Meřrutiyet dnemi siyasi ve ideolojik hareketler ve Cumhuriyet dneminde batı sisteminin kabul iin toplum zerinde kurulan dayatmalar, tm bu “sosyal deęiřtirme” hareketlerine birer rnek olarak gsterilebilir. Sosyal deęiřmenin tabii ve herhangi bir zorlama veya devlet politikasının dayatması olmaksızın gerekleřmesi, deęiřme olayının kendilięinden gerekleřmesini saęlayabilir. Byle bir durumda da bir toplumun fikri, ahlaki ve kltrel deęerleri, bařka toplumların aynı tr deęerleri ile karřılařma imknı bularak, kltrlerin gc nispetinde bir sonu ortaya ıkar.

Kimlik konusu, řahsiyetin daha geniř boyuttaki ifadesidir. Bir manada kimlięe, toplumsal řahsiyet de denilebilir. Dolayısıyla bu kimlięin zerine oturduęu deęerler, kimlięin de bir manada nasıl bir zellik ve gaye etrafında řekillendiğini gstermektedir. Kimlik, insana kazandırdığı karakter ile samimi-resmi, iyi niyetli-řphecisi, fedakr-bencil gibi zellikler kazandırabilir. Dolayısıyla insandaki karakter, kiřinin sahip olduęu deęerler ile belli bir istikamet ve anlayıř ortaya koymasına imkn hazırlamaktadır. Bir kltrde yksek deęerler zerinde genel bir konsenss saęlanamazsa, o toplumda ok ynl kalkınma hareketi olamayacağı gibi sosyal atıřmaların da n alınamaz. Dolayısıyla deęerler ile

ilgili çalışmalar, bir toplumun iç yapısını kavramayı sağlayabildiği gibi, kişilerin birbirlerini daha iyi anlamalarına da fayda sağlayabilir.

## 5. Sonuç

Bir toplumun sosyal kimliği veya kültürü, o toplumun sahip olduğu değerlerin ve anlayışların, pratik bir yaşama tecrübesi olarak ortaya çıkmasıyla kendini gerçekleştirme imkânına sahiptir. Kimlik, kültürel anlayış ve değerlerin, pratik hayatta ortaya çıkmasıyla anlaşılabilir ve gerçekleşen bir hadisedir. Bu yüzden kimlik, her toplum veya medeniyet için “özgün” bir karaktere sahiptir.

Başkalarının gözünde bizi o yapan, sürekliliğimizi oluşturan, biricik kılan duygusal, zihinsel, ahlaki özelliklerimiz ile bireysel kimliğimiz, kendi yolunda yürüyor olma, yaşantımızı sergileme iddiamızdır. Bizi değerlerimizden yeterince farklı ve yeterince uzak tutarak “biricik” kılmaktadır. Diğerlerinin bakışına sunduğumuz görünümümüz, giyim, cinsiyet, davranış tarzımız ve kişilik özelliklerimiz ferdi kimliğimizin “aşikâr” yönünü oluştururken, duygularımız, idrakimiz, duygu ve düşüncelerimiz, hatıra ve hayallerimiz mahrem yönünü oluşturmaktadır. Ferdi kimliğimizin bu iki yönü de başkalarının aynasında şekillenmektedir. Çünkü toplumun ayrılmaz bir parçası olarak, diğerleriyle karşılıklı etkileşim içerisinde kimliğimizi test ederiz. Bu sebeple, kendimiz için yaptığımız her tarif, toplumsal bir arka plan içerir. Hem ferdi hem de kolektif kimlik, süreklilik ve değişimin alternatif yaklaşımlar olarak bir arada bulunduğu ikili epistemoloji ile karakterize edilebilir. Bireysel kimlik, her ne kadar biyolojik miras ve toplumsal hayat arasındaki etkileşim vasıtasıyla kurgulanmış olsa da içselleştirilen kişisel özelliklere vurgu yapmak suretiyle açıklanabilir.

Toplumları, tabii yaşayışları ve değerleri ile gözlemek ve bu gözlemin sonuçlarını belli yapı ve karakter ile açıklamak, o toplumun kültürel kimliğini tespit etmek demektir. Sosyal hayat, bu temel karakter üzerinde kendi varlığını ve işleyişini gösterebildiği ölçüde, özgün ve nitelikli bir hayat yaşama imkânına sahiptir.

## KAYNAKÇA

- Akın, Mahmut H. (2011). *Toplumsallaşma sözlüğü*. Konya: Çizgi Kitabevi Yayınları.
- Berger, Peter (1985). *Modernleşme ve bilinç* (Çev. C. Cerit). İstanbul: Pınar Yayınları.
- Faruki, İ. ve Faruki, L.F. (1991). *İslam kültür atlası* (Çev. O. Kıbaroğlu). İstanbul: İnkılab Yayınevi.
- Giddens, A. (1994). *Sosyoloji* (Çev. M. R. Esengün-İ. Öğretir). Erzurum: Birey Yayıncılık.
- Giddens, A. ve Sutton, P. W. (2014). *Sosyoloji’de temel kavramlar* (Çev. A. Esgin). Ankara: Phoenix Yayınevi.
- Kohn, H. (1929). *A history of nationalism in the East*. NewYork: Harcourt.

- Mardin, Ş. (1962). *The genesis of Young Ottoman thought: A study in the modernization of Turkish political ideas*. Princeton: Princeton University Press.
- Mübarek, M. (1987). *Çağdaş İslam toplumu* (Çev. M. Beşer). İstanbul: Bir Yayıncılık.
- Serdar, Z. (1980). *İslam medeniyetinin geleceği* (Çev. D. Aydın). İstanbul: İnsan Yayınları.
- Şener, S. (2013). *Sosyoloji, sosyal bilimlere alternatif yaklaşım*. İstanbul: İnkılab Yayınevi.
- Şener, S. (2014). Yeni Türkiye’de bilginin rolü ve geleceği. *Yeni Türkiye: Stratejik Araştırma Merkezi, Özel Sayı (Ocak-Şubat)*, 56(1), s. 873-881.
- Şener, S. (2016). *Sosyal ilim ve değerler*. İstanbul: Strateji Danışmanlık Yayınları.
- Şener, S. (2017). *Türkiye’de Sosyal Değişme*. İstanbul: Strateji Danışmanlık Yayınları.
- Thomas, A. (1996), What is development management?. *J. Int. Dev.*, 8: 95-110. [https://doi.org/10.1002/\(SICI\)1099-1328\(199601\)8:1<95::AID-JID348>3.0.CO;2-B](https://doi.org/10.1002/(SICI)1099-1328(199601)8:1<95::AID-JID348>3.0.CO;2-B)
- Toprak, B. (1981). *Islam and political development in Turkey*. Leiden: E.J.Brill
- Yanmış, M. ve Kahraman., B (2013). Gençlerin dini ve etnik kimlik algısı. *Akademik İncelemeler Dergisi (Journal of Academic Inquiries)*, 8(2), 117-153.